



OSCE



Сертификат ISO9001:2008



Сертификат Module H



Сертификаты на ввоз в другие страны

Класс энергопотребления лифтов SEC

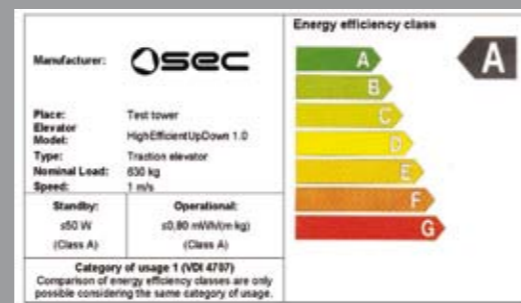

Переломные моменты

- 1967** создание цеха по производству, установке и сервисному обслуживанию лифтов
- 1991** выпуск первой микропроцессорной системы управления лифтом
- 1995** приобретение помещения пл. 350 м² в г. Неверке и открытие производства систем управления
- 1996** начало экспорта контроллеров лифтов
- 2003** первые поставки комплектных лифтов
- 2004** закупка и открытие склада и производства пл. 2,000 м² в г. Иллирска Бистрица
- 2005** переезд управления и отделов НИОКР и продаж в Люблян
- 2010** приобретение офисных помещений площадью 500 м² в г. Любляна и переезд управления
- 2011** приобретение и открытие производства и склада пл. 10,000 м² в поселке Бач

Ключом к благосостоянию SEC является наличие преданных профессионалов, которые обеспечивают наивысшее качество от начала проектирования и до конца производства готовых изделий. Квалифицированные рабочие и инженеры играют ключевую роль в развитии лифтовых систем SEC. Каждый компонент лифтовой системы – в независимости от его размера – является жизненно важным для всей системы, а каждый рабочий с гордостью вносит свою лепту в дело SEC. Наши сотрудники заботятся не только о выпускаемых лифтах, но и о людях ими пользующихся.

Компания SEC предлагает разнообразную гамму лифтового оборудования: как пассажирские, коттеджные, грузовые, малогрузовые лифты, так и эскалаторы, и панорамные лифты класса «люкс». Мы специализируемся на выпуске нестандартных лифтов, а так же пожарных лифтов, лифтов для инвалидов и антивандальных лифтов, отвечающих всем самым строгим стандартам, которые в первую очередь подходят для работы в больничных и общественных зданиях. Наши лифты идеально подходят для использования в отелях, торговых центрах, офисах и различных бизнес-центрах.

Соблюдая все пожелания и требования своих заказчиков, начиная от размеров и отделки кабины, до самой современной технической комплектации своего оборудования, SEC оправдывает репутацию одного из ведущих европейских специалистов в своей области.

Если вам требуется перемещать тяжелые грузы, вплоть до 10000 кг, наши лифты надежно справятся с поставленной задачей! Гидравлические лифты соотношения 2:1 предлагаем как автомобильные. В принципе, они могут быть использованы везде, где необходимы лифты большой вместимости.

Когда в ваш объект требуется лифт, но вы ограничены в пространстве, либо когда вы занимаетесь модернизацией или заменой лифта, SEC, опираясь на свой многолетний опыт, предоставит вам оборудование, наиболее подходящее для каждого конкретного проекта.

Каждая лифтовая система и компоненты, которые мы производим, имеют сертификат происхождения SEC. Все системы предварительно протестированы и подготовлены для проведения удобного и быстрого монтажа. Перед тем как отгружается нашим клиентам, каждая система проходит серию жестких испытаний. Если наши системы соответствуют нашим высоким стандартам качества, мы уверены, что они также подойдут вам!

SEC – Всегда лучшие лифты

г/п (кг)	Пассажиры	Скорость (м/с)	Расположение шлюза	Размеры кабины (Ш x Г)	Размеры дверей (Ш)	Размеры шлюза (Ш x Г)	Прямик (мм)	Высота последнего этажа (мм)	Мощность двигателя (кВт)	Ток двигателя (А)	Главный предохранитель лифта (А)
320	4	0,6	сзади	900x1000	2ПТ 700	1280x1550	1200	3600	8	18	25
320	4	0,6	сзади	900x1000	3ПТ 700	1220x1625	1200	3600	8	18	25
320	4	0,6	сзади	900x1000	4ПЦ 700	1250x1550	1200	3600	8	18	25
320	4	0,6	сбоку	900x1000	2ПТ 700	1350x1350	1200	3600	8	18	25
320	4	0,6	сбоку	900x1000	3ПТ 700	1340x1440	1200	3600	8	18	25
320	4	0,6	сбоку	900x1000	4ПЦ 700	1320x1330	1200	3600	8	18	25
480	6	0,6	сзади	1000x1200	2ПТ 800	1360x1770	1200	3600	10	22	32
480	6	0,6	сзади	1000x1200	3ПТ 800	1350x1840	1200	3600	10	22	32
480	6	0,6	сзади	1000x1200	4ПЦ 800	1450x1770	1200	3600	10	22	32
480	6	0,6	сзади	1000x1200	2ПТ 900	1410x1770	1200	3600	10	22	32
480	6	0,6	сзади	1000x1200	3ПТ 900	1390x1840	1200	3600	10	22	32
480	6	0,6	сзади	1000x1200	4ПЦ 900	1450x1770	1200	3600	10	22	32
480	6	0,6	сбоку	1000x1200	2ПТ 800	1450x1550	1200	3600	10	22	32
480	6	0,6	сбоку	1000x1200	3ПТ 800	1390x1625	1200	3600	10	22	32
480	6	0,6	сбоку	1000x1200	4ПЦ 800	1430x1550	1200	3600	10	22	32
480	6	0,6	сбоку	1000x1200	2ПТ 900	1450x1550	1200	3600	10	22	32
480	6	0,6	сбоку	1000x1200	3ПТ 900	1390x1625	1200	3600	10	22	32
480	6	0,6	сбоку	1000x1200	4ПЦ 900	1450x1550	1200	3600	10	22	32
480	6	0,6	сзади	950x1300	2ПТ 800	1330x1870	1200	3600	10	22	32
480	6	0,6	сзади	950x1300	3ПТ 800	1320x1940	1200	3600	10	22	32
480	6	0,6	сзади	950x1300	4ПЦ 800	1420x1870	1200	3600	10	22	32
480	6	0,6	сзади	950x1300	2ПТ 900	1380x1870	1200	3600	10	22	32
480	6	0,6	сзади	950x1300	3ПТ 900	1360x1940	1200	3600	10	22	32
480	6	0,6	сзади	950x1300	4ПЦ 900	1420x1870	1200	3600	10	22	32
480	6	0,6	сбоку	950x1300	2ПТ 800	1420x1650	1200	3600	10	22	32
480	6	0,6	сбоку	950x1300	3ПТ 800	1360x1725	1200	3600	10	22	32
480	6	0,6	сбоку	950x1300	4ПЦ 800	1400x1650	1200	3600	10	22	32
480	6	0,6	сбоку	950x1300	2ПТ 900	1420x1650	1200	3600	10	22	32
480	6	0,6	сбоку	950x1300	3ПТ 900	1360x1725	1200	3600	10	22	32
480	6	0,6	сбоку	950x1300	4ПЦ 900	1420x1650	1200	3600	10	22	32
630	8	0,6	сзади	1100x1400	2ПТ 800	1500x2100	1200	3600	12	26	32
630	8	0,6	сзади	1100x1400	3ПТ 800	1500x2100	1200	3600	12	26	32
630	8	0,6	сзади	1100x1400	4ПЦ 800	1500x2100	1200	3600	12	26	32
630	8	0,6	сзади	1100x1400	2ПЦ 800	1800x2100	1200	3600	12	26	32
630	8	0,6	сзади	1100x1400	2ПТ 900	1550x2100	1200	3600	12	26	32
630	8	0,6	сзади	1100x1400	3ПТ 900	1550x2100	1200	3600	12	26	32
630	8	0,6	сзади	1100x1400	4ПЦ 900	1550x2100	1200	3600	12	26	32
630	8	0,6	сбоку	1100x1400	2ПЦ 800	1850x1660	1200	3600	12	26	32
630	8	0,6	сбоку	1100x1400	2ПТ 900	1500x1750	1200	3600	12	26	32
630	8	0,6	сбоку	1100x1400	3ПТ 800	1500x1825	1200	3600	12	26	32
630	8	0,6	сбоку	1100x1400	4ПЦ 800	1500x1750	1200	3600	12	26	32
630	8	0,6	сбоку	1100x1400	2ПЦ 900	1800x1660	1200	3600	12	26	32
630	8	0,6	сбоку	1100x1400	2ПТ 800	1550x1750	1200	3600	12	26	32
630	8	0,6	сбоку	1100x1400	3ПТ 900	1550x1825	1200	3600	12	26	32
630	8	0,6	сбоку	1100x1400	4ПЦ 900	1550x1750	1200	3600	12	26	32
630	8	0,6	сбоку	1100x1400	2ПЦ 900	1600x1800	1200	3600	12	26	32
800	10	0,6	сбоку	1350x1400	2ПТ 800	1900x1800	1400	3600	15	32	40
800	10	0,6	сбоку	1350x1400	3ПТ 800	1900x1800	1400	3600	15	32	40
800	10	0,6	сбоку	1350x1400	4ПЦ 800	1900x1800	1400	3600	15	32	40
800	10	0,6	сбоку	1350x1400	2ПЦ 900	1900x1800	1400	3600	15	32	40
800	10	0,6	сбоку	1350x1400	3ПТ 900	1900x1800	1400	3600	15	32	40
800	10	0,6	сбоку	1350x1400	4ПЦ 900	1900x1800	1400	3600	15	32	40
800	10	0,6	сбоку	1350x1400	2ПЦ 800	1900x1800	1400	3600	15	32	40
1000	13	0,6	сбоку	1100x2100	2ПТ 800	1600x2500	1400	3600	18	39	50
1000	13	0,6	сбоку	1100x2100	3ПТ 800	1600x2500	1400	3600	18	39	50
1000	13	0,6	сбоку	1100x2100	4ПЦ 800	1600x2500	1400	3600	18	39	50
1000	13	0,6	сбоку	1100x2100	2ПЦ 900	1600x2500	1400	3600	18	39	50
1000	13	0,6	сбоку	1100x2100	3ПТ 900	1600x2500	1400	3600	18	39	50
1000	13	0,6	сбоку	1100x2100	4ПЦ 900	1600x2500	1400	3600	18	39	50
1000	13	0,6	сбоку	1100x2100	2ПЦ 800	1600x2500	1400	3600	18	39	50
1275	17	0,6	сбоку	1200x2300	3ПТ 1100	1750x2800	1400	3700	18	39	50
1600	21	0,6	сбоку	1400x2400	2ПТ 1100	1950x2850	1400	3700	22	46	63
1600	21	0,6	сбоку	1400x2400	2ПТ 1200	2150x2850	1400	3700	22	46	63
1600	21	0,6	сбоку	1400x2400	4ПЦ 1300	2150x2850	1400	3700	22	46	63
1600	21	0,6	сбоку	2100x1600	4ПЦ 1400	2700x2100	1400	3700	22	46	63
2000	26	0,4	сбоку	1500x2700	2ПТ 1200	2350x3150	1400	3700	22	46	63
2000	26	0,4	сбоку	1450x2800	2ПТ 1200	2400x3250	1400	3700	22	46	63
2000	26	0,4	сбоку	1500x2700	4ПЦ 1300	2350x3150	1400	3700	22	46	63
2000	26	0,4	сбоку	1450x2800	4ПЦ 1300	2350x3250	1400	3700	22	46	63
2500	33	0,4	сбоку	1800x2700	4ПЦ 1400	2650x3150	1400	3700	29	62	80
2500	33	0,4	сбоку	1700x2800	4ПЦ 1400	2600x3250	1400	3700	29	62	80
3000	40	0,4	сбоку	2000x2800	4ПЦ 1800	2900x3250	1400	3700	29	62	80
4000	53	0,3	сбоку	2200x3200	6ПЦ 2000	3100x3750	1400	3800	29	62	80
5000	66	0,3	сбоку	2400x3600	6ПЦ 2200	3300x4150	1400	4100	29	62	80

SEC VERTICAL H гидравлические лифты с МП или без

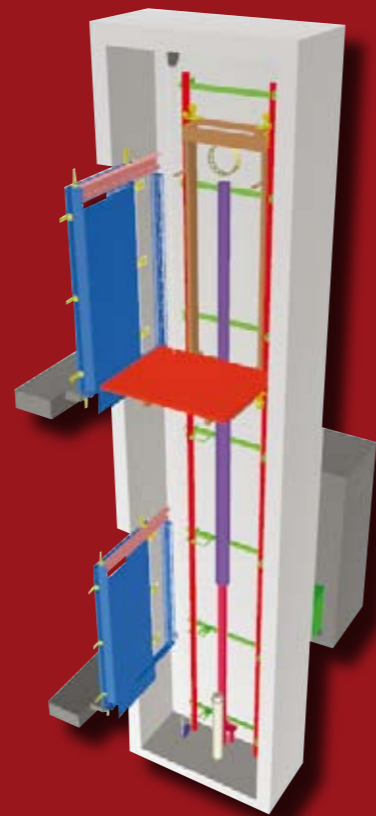

Гидравлический лифт с г/п до 10000 кг и скоростью подъема до 0,8 м/сек изготавливается по заказу. Практически для всех гидравлических лифтов возможна замена машинного помещения на шкаф. Шкафы могут быть разными, в зависимости от размера гидроагрегата. В таблице приведены некоторые основные размеры и параметры стандартного гидравлического лифта с соотношением 2:1.

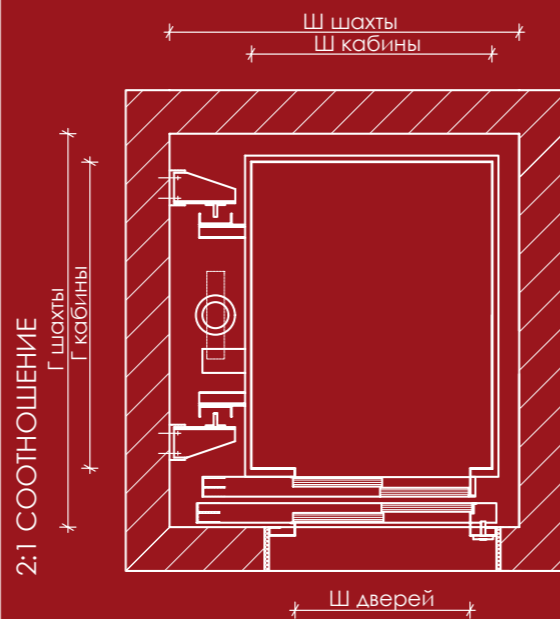

SEC VERTICAL E электрические лифты с машинным помещением

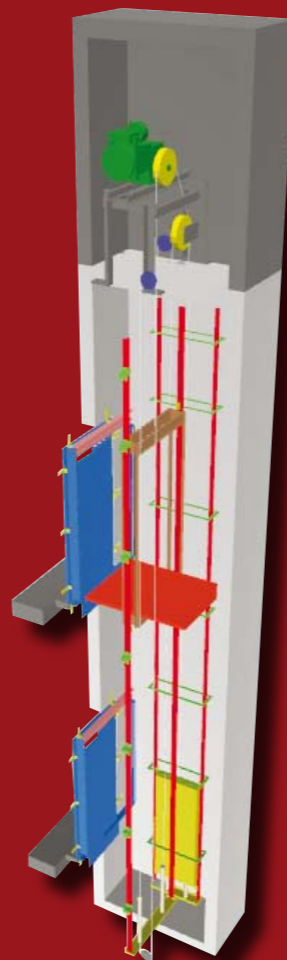

Электрический лифт г/п до 5000 кг и скоростью подъема до 1,6 м/с изготавливается по заказу. В таблице приведены некоторые основные размеры и параметры стандартных электрических лифтов с соотношением 1:1 и варианты с соотношением 2:1.

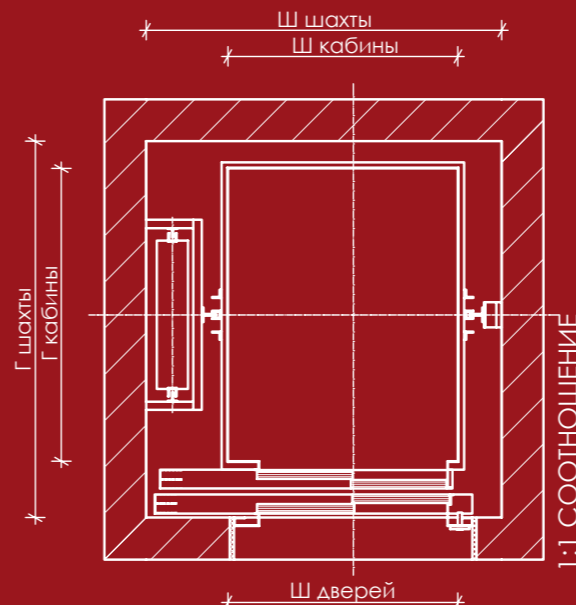

г/п (кг)	Пассажиры	Скорость (м/с)	Расположение прогнесса	Размеры кабины (Ш x Г)	Размеры дверей (Ш)	Размеры шлюза (Ш x Г)	Прямик (мм)	Высота последнего этажа (мм)	Мощность двигателя (кВт)	Ток двигателя (А)	Главный предохранитель лифта (А)
320	4	1	сзади	900x1000	2ПТ 700	1360x1360	1100	3600	3,7	8,9	16
320	4	1	сзади	900x1000	3ПТ 700	1360x1435	1100	3600	3,7	8,9	16
320	4	1	сзади	900x1000	4ПЦ 700	1360x1360	1100	3600	3,7	8,9	16
320	4	1	сзади	900x1000	2ПЦ 700	1550x1270	1100	3600	3,7	8,9	16
480	6	1	сзади	1000x1200	2ПТ 800	1500x1670	1100	3600	4,8	11,5	16
480	6	1	сзади	1000x1200	3ПТ 800	1400x1740	1100	3600	4,8	11,5	16
480	6	1	сзади	1000x1200	4ПЦ 800	1400x1670	1100	3600	4,8	11,5	16
480	6	1	сзади	1000x1200	2ПЦ 900	1740x1580	1100	3600	4,8	11,5	16
480	6	1	сзади	1000x1200	2ПТ 900	1550x1670	1100	3600	4,8	11,5	16
480	6	1	сзади	1000x1200	3ПТ 900	1430x1740	1100	3600	4,8	11,5	16
480	6	1	сзади	1000x1200	4ПЦ 900	1400x1670	1100	3600	4,8	11,5	16
480	6	1	сзади	1000x1200	2ПЦ 900	1790x1580	1100	3600	4,8	11,5	16
480	6	1	сзади	950x1300	2ПТ 800	1450x1770	1100	3600	4,8	11,5	16
480	6	1	сзади	950x1300	3ПТ 800	1350x1840	1100	3600	4,8	11,5	16
480	6	1	сзади	950x1300	4ПЦ 800	1350x1770	1100	3600	4,8	11,5	16
480	6	1	сзади	950x1300	2ПЦ 800	1690x1680	1100	3600	4,8	11,5	16
480	6	1	сзади	950x1300	2ПТ 900	1500x1770	1100	3600	4,8	11,5	16
480	6	1	сзади	950x1300	3ПТ 900	1380x1840	1100	3600	4,8	11,5	16
480	6	1	сзади	950x1300	4ПЦ 900	1350x1770	1100	3600	4,8	11,5	16
480	6	1	сзади	950x1300	2ПЦ 900	1740x1680	1100	3600	4,8	11,5	16
630	8	1	сзади	1100x1400	2ПТ 800	1520x1900	1100	3600	5,9	14,2	20
630	8	1	сзади	1100x1400	3ПТ 800	1490x1975	1100	3600	5,9	14,2	20
630	8	1	сзади	1100x1400	4ПЦ 800	1480x1900	1100	3600	5,9	14,2	20
630	8	1	сзади	1100x1400	2ПЦ 800	1730x1800	1100	3600	5,9	14,2	20
630	8	1	сзади	1100x1400	2ПТ 900	1570x1900	1100	3600			

Г/п (кг)	Пассажиры	Скорость (м/с)	Размеры кабины (Ш x Г)	Размеры дверей (Ш)	Размеры шахты (Ш x Г)	Прямоук (мм)	Высота последнего этажа (мм)	Макс. подъем без компенсации (м)	Макс. подъем + компенсация (м)	Мощность двигателя (кВт)	Ток двигателя (А)	Главный преобразователь лифта (А)
630	8	1	1100 x 1400	2ПТ 900	1700 x 1800	1400	3700	30	40	6,8	16	20
630	8	1,6	1100 x 1400	2ПТ 900	1700 x 1800	1500	3800	30	40	11	24	25
800	10	1	1350 x 1400	2ПТ 900	1950 x 1800	1400	3700	30	40	7,5	18	20
800	10	1,6	1350 x 1400	2ПТ 900	1950 x 1800	1500	3800	30	40	12	25	35
1000	13	1	1100 x 2100	2ПТ 900	1700 x 2500	1400	3700	30	40	9,2	22	25
1000	13	1,6	1100 x 2100	2ПТ 900	1700 x 2500	1500	3800	30	40	15	33	35
1000	13	1	1600 x 1400	2ПЦ 900	2200 x 1750	1400	3700	30	40	9,2	22	25
1000	13	1,6	1600 x 1400	2ПЦ 900	2200 x 1750	1500	3800	30	40	15	33	35
1000	13	1	1600 x 1400	2ПЦ 1100	2400 x 1750	1400	3700	30	40	9,2	22	25
1000	13	1,6	1600 x 1400	2ПЦ 1100	2400 x 1750	1500	3800	30	40	15	33	35
1275	16	1	1200 x 2300	2ПТ 900	1950 x 2700	1400	3700	30	40	12	25	35
1275	16	1,6	1200 x 2300	2ПТ 900	1950 x 2700	1500	3800	30	40	17	36	40
1275	16	1	2000 x 1400	4ПЦ 1400	2650 x 1800	1400	3700	30	40	12	25	35
1275	16	1,6	2000 x 1400	4ПЦ 1400	2650 x 1800	1500	3800	30	40	17	36	40
1600	21	1	1400 x 2400	2ПТ 1100	2050 x 2800	1500	4000	30	40	15	33	35
1600	21	1,6	1400 x 2400	2ПТ 1100	2050 x 2800	1600	4100	30	40	22	47	50
1600	21	1	2100 x 1600	4ПЦ 1400	2750 x 2000	1500	4000	30	40	15	33	40
1600	21	1,6	2100 x 1600	4ПЦ 1400	2750 x 2000	1600	4100	30	40	22	47	50
2000	26	1	2200 x 1800	4ПЦ 1400	3000 x 2250	1800	4500	30	40	19	41	50

MRL 2:1 – лифт TELESTO редукторный без машинного помещения

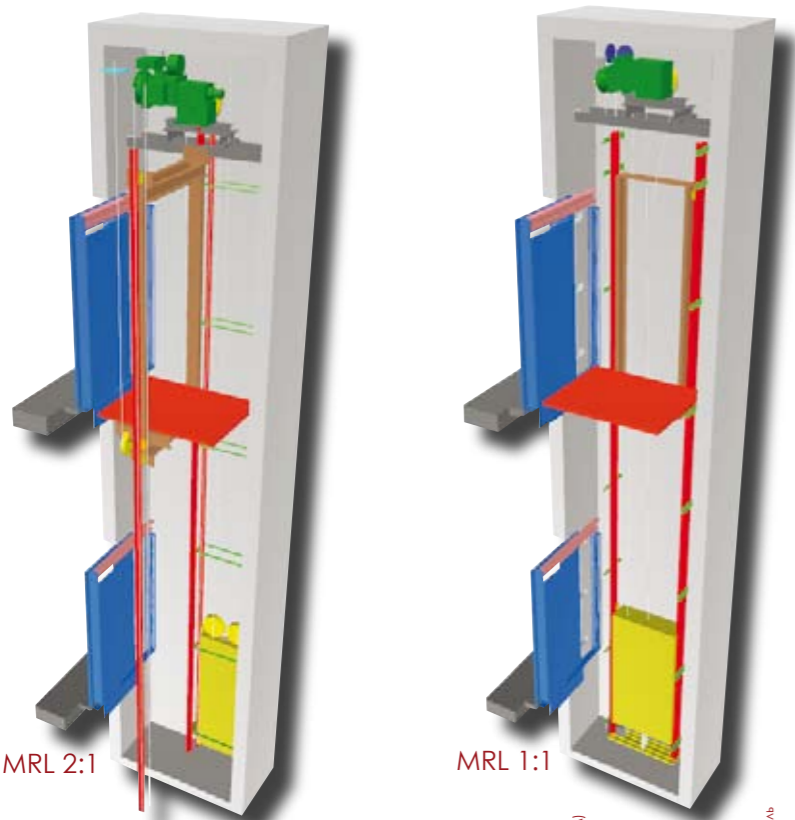

Г/п (кг)	Пассажиры	Скорость (м/с)	Размеры кабины (Ш x Г)	Размеры дверей (Ш)	Размеры шахты (Ш x Г)	Прямоук (мм)	Высота последнего этажа (мм)	Макс. подъем без компенсации (м)	Макс. подъем + компенсация (м)	Мощность двигателя (кВт)	Ток двигателя (А)	Главный преобразователь лифта (А)
480	6	1	1000 x 1250	2ПТ 800	1600 x 1650	1200	3600	40	Без	5,5	14,5	16
630	8	1	1100 x 1400	2ПТ 900	1700 x 1800	1200	3600	40	Без	7,3	17,5	20

MRL 1:1 – лифт TELESTO редукторный без машинного помещения

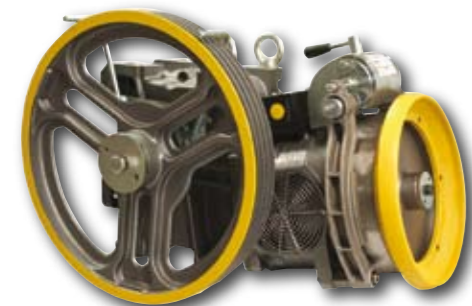

TELESTO лифты без машинного помещения

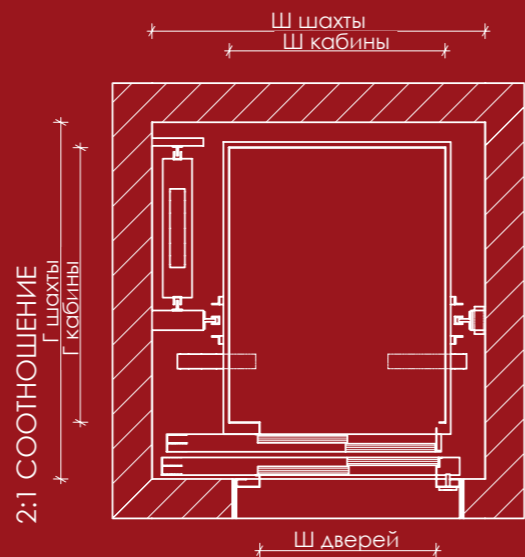

2:1 СООТНОШЕНИЕ

TELESTO – лифт без МП (MRL), является оптимальной системой по соотношению цена-качество, применение которой обеспечивает максимальный результат при минимальных затратах. Редукторная лебедка расположена под потолком шахты. Применение решения 1:1 предусматривает скорость подъема лифта до 1,0 м/с при г/п до 630 кг. Это решение было разработано с целью предложить клиентам экономичное изделие для использования в стандартных объектах. Применение решения 2:1 позволяет использовать наш лифт в объектах, где требуется скорость подъема до 1,6 м/с и г/п до 1600 кг и даже больше. Это решение обеспечивает все преимущества лифта без МП, но при сохранении вполне приемлемого уровня цен. В таблице приводим значения для стандартных лифтов, но мы всегда можем разработать лифт под ваши конкретные требования.

Преимуществом решений 1:1 и исполнения шасси «рюкзак» кабины является возможность изготовления кабины с выходами в три стороны и возможность изготовления панорамного лифта с тремя обзорными стенками.

Лифт полностью соответствует требованиям стандарта EN 81-70 (DDA).

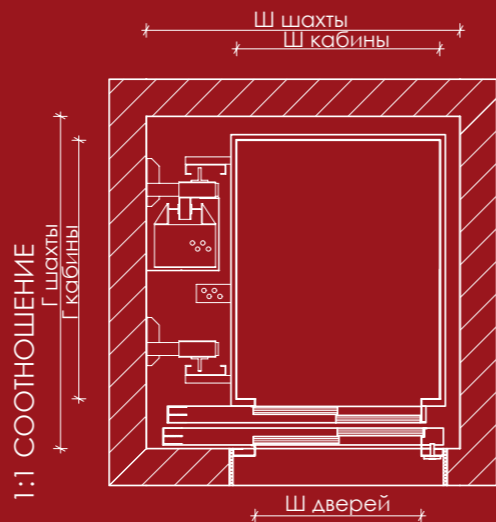

1:1 СООТНОШЕНИЕ



CALYPSO лифты без машинного помещения

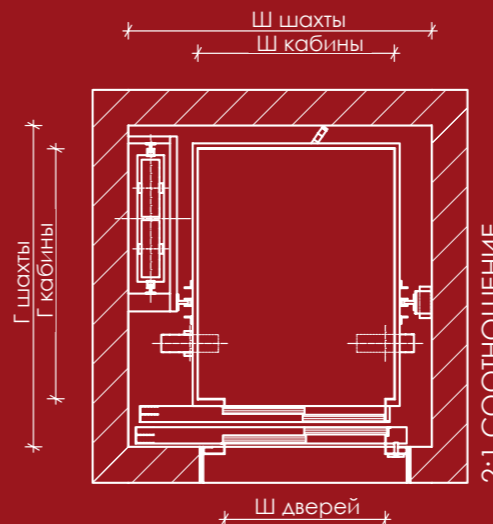

2:1 СООТНОШЕНИЕ

CALYPSO – лифт без МП (MRL), приводится в движение с помощью безредукторного синхронного двигателя на постоянных магнитах, в соответствии с технической спецификацией SEC. Этот двигатель является последним достижением в области синхронных двигателей на постоянных магнитах для применения в лифтовых системах. Данный лифт разработан для применения в системе с соотношением 2:1.

CALYPSO – снабжен системой управления E-тип, которая размещена частично на крыше кабины, а в основном в шкафу управления, расположенном в непосредственной близости к дверям шахты на последнем этаже. Эта современная технология позволяет сэкономить пространство и облегчает проведение работ по монтажу и обслуживанию.

Г/п (кг)	Пассажиры	Скорость (м/с)	Размеры кабины (Ш x Г)	Размеры дверей (Ш)	Размеры шахты (Ш x Г)	Прямоук (мм)	Высота последнего этажа (мм)	Макс. подъем без компенсации (м)	Макс. подъем + компенсация (м)	Мощность двигателя (кВт)	Ток двигателя (А)	Главный преобразователь лифта (А)
480	6	1	1000 x 1250	2ПТ 800	1600 x 1650	1400	3800	20	40	4,2	12	16
480	6	1,6	1000 x 1250	2ПТ 800	1600 x 1650	1500	3900	20	40	8	21	25
630	8	1	1100 x 1400	2ПТ 900	1700 x 1800	1400	3800	20	40	4,2	12	16
630	8	1,6	1100 x 1400	2ПТ 900	1700 x 1800	1500	3900	20	40	8	21	25
800	10	1	1350 x 1400	2ПТ 900	1950 x 1800	1400	3800	20	40	5,5	15	20
800	10	1,6	1350 x 1400	2ПТ 900	1950 x 1800	1500	3900	20	40	9,8	28	35
1000	13	1	1100 x 2100	2ПТ 900	1700 x 2500	1400	3800	20	40	6,7	18	20
1000	13	1,6	1100 x 2100	2ПТ 900	1700 x 2500	1500	3900	20	40	11,5	34	40
1000	13	1	1600 x 1400	2ПЦ 900	2200 x 1750	1400	3800	20	40	6,7	18	20
1000	13	1,6	1600 x 1400	2ПЦ 900	2200 x 1750	1500	3900	20	40	11,5	34	40
1000	13	1	1600 x 1400	2ПЦ 1100	2400 x 1750	1400	3800	20	40	6,7	18	20
1000	13	1,6	1600 x 1400	2ПЦ 1100	2400 x 1750	1500	3900	20	40	11,5	34	40
1275	16	1	1200 x 2300	2ПТ 900	1950 x 2700	1400	3800	20	40	8,9	27	35
1275	16	1,6	1200 x 2300	2ПТ 900	1950 x 2700	1500	3900	20	40	14,8	46	50
1275	16	1,6	2000 x 1400	4ПЦ 1400	2650 x 1800	1500	3900	20	40	8,9	27	35
1275	16	1,6	2000 x 1400	4ПЦ 1400	2650 x 1800	1500	3900	20	40	14,8	46	50
1600	21	1	1400 x 2400	2ПТ 1100	2050 x 2800	1500	4100	20	40	11	35	40
1600	21	1,6	1400 x 2400	2ПТ 1100	2050 x 2800	1600	4200	20	40	18	57	63
1600	21	1	2100 x 1600	4ПЦ 1400	2750 x 2000	1500	4100	20	40	11	35	40
1600	21	1,6	2100 x 1600	4ПЦ 1400	2750 x 2000	1600	4200	20	40	18	57	63
2000	26	1	1500 x 2700	4ПЦ 1300	2200 x 3100	1500	4100	20	40	15	40	50
2000	26	1,6	1500 x 2700	4ПЦ 1300	2200 x 3100	1500	4100	20	40	15	40	50
2000	26	1	1800 x 2400	4ПЦ 1200	2500 x 2800	1500	4100	20	40	15	40	50
2000	26	1,6	1800 x 2400	4ПЦ 1200	2500 x 2800	1500	4100	20	40	15	40	50
2500	31	1	1800 x 2700	4ПЦ 1500	2500 x 3100	1500	4100	20	40	19	50	63
2500	31	1,6	1800 x 2700	4ПЦ 1500	2500 x 3100	1500	4100	20	40	19	50	63
3000	40	0,8	2000 x 2800	4ПЦ 1600	2800 x 3200	1500	4200	30	50	18,1	76,6	100
3500	46	0,8	2200 x 2800	4ПЦ 1800	3000 x 3200	1500	4200	30	50	26	80,3	100
4000	53	0,8	2200 x 3200	4ПЦ 1800	3000 x 3600	1500	4200	30	50	16	58,9	80

MRL 2:1 – лифт CALYPSO безредукторный без машинного помещения

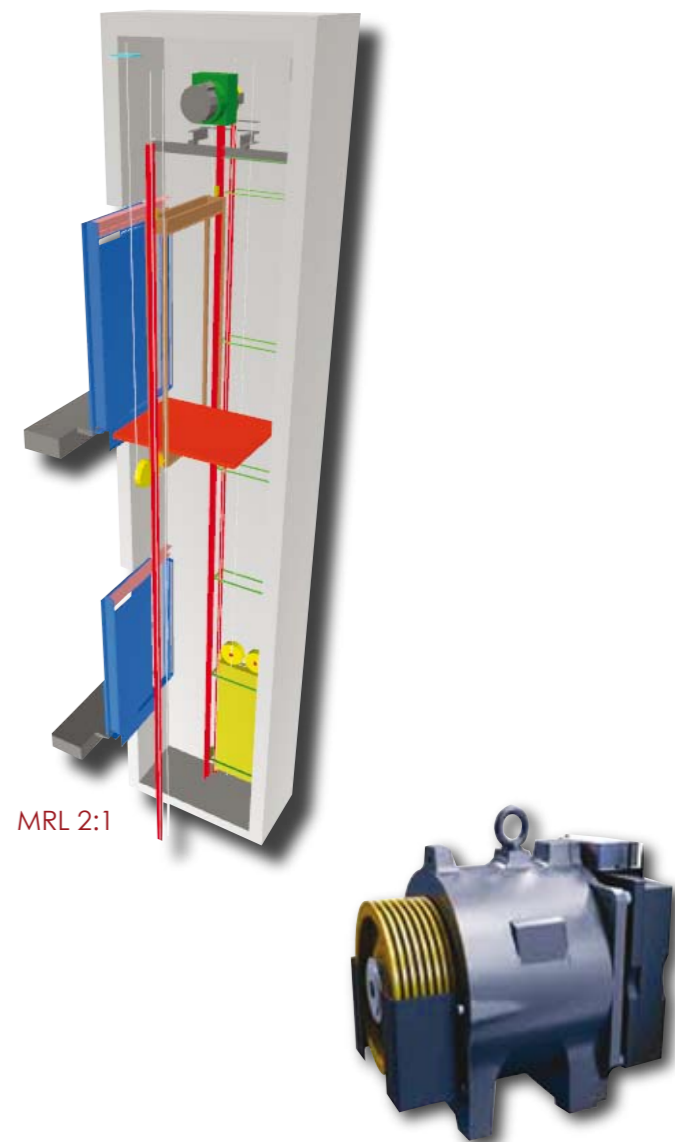

MRL 2:1



Г/п (кг)	320	450	630	750
Пассажиры	4	6	8	10
Скорость (м/с)	1,0	1,0	1,0	1,0
Макс. высота подъема (м)	35	35	35	35
Соотношение	2:1	2:1	2:1	2:1
SW ширина шахты (мм)	1400	1500	1600	1600
SD глубина шахты (мм)	1600	1650	1800	2000
CW ширина кабины (мм)	900	1000	1100	1100
CD глубина кабины (мм)	1000	1250	1400	1500
Прямок (мм)	1200	1200	1200	1200
Уменьшенный прямок (мин., мм)	*	550	550	550
Высота посл. эт., мм (высота двери 2000 мм)	3400	3400	3400	3400
Уменьшенная высота посл. эт. (мин., мм)	*	2800	2800	2800
Мощность мотора (кВт)	4,3	4,3	4,3	5
Ток мотора (А)	11	11	11	14

* Уменьшенный прямок и высота последнего этажа не соответствуют стандарту EN 81 и регулируются в соответствии с местными стандартами.

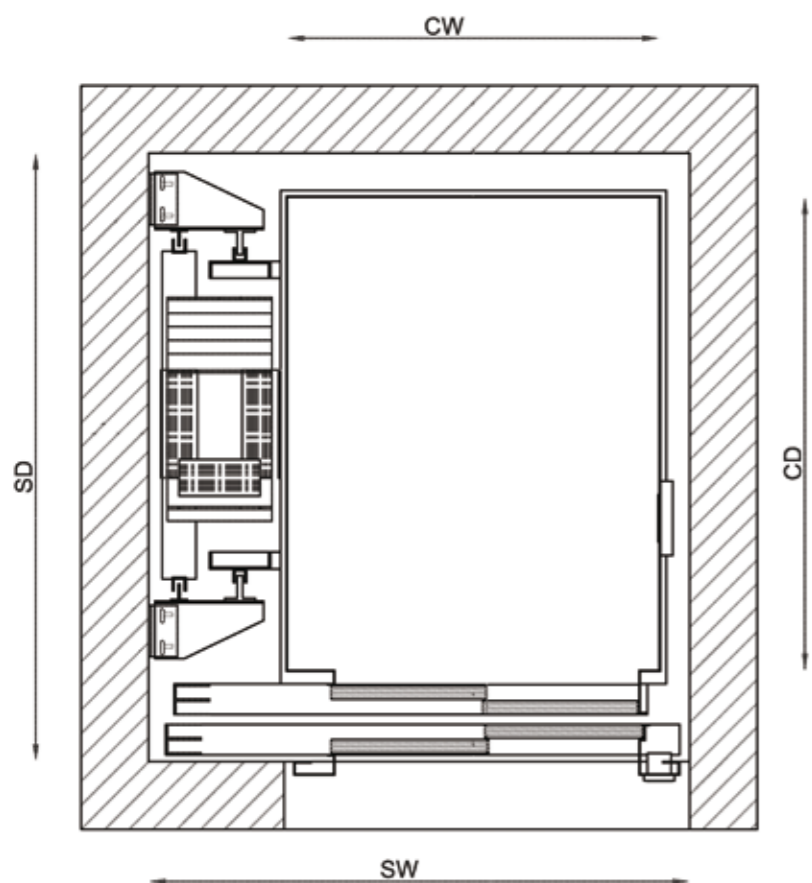

TETHYS

лифт с безредукторной лебедкой и без МП, с возможностью уменьшенной прямки и уменьшенной высотой последнего этажа

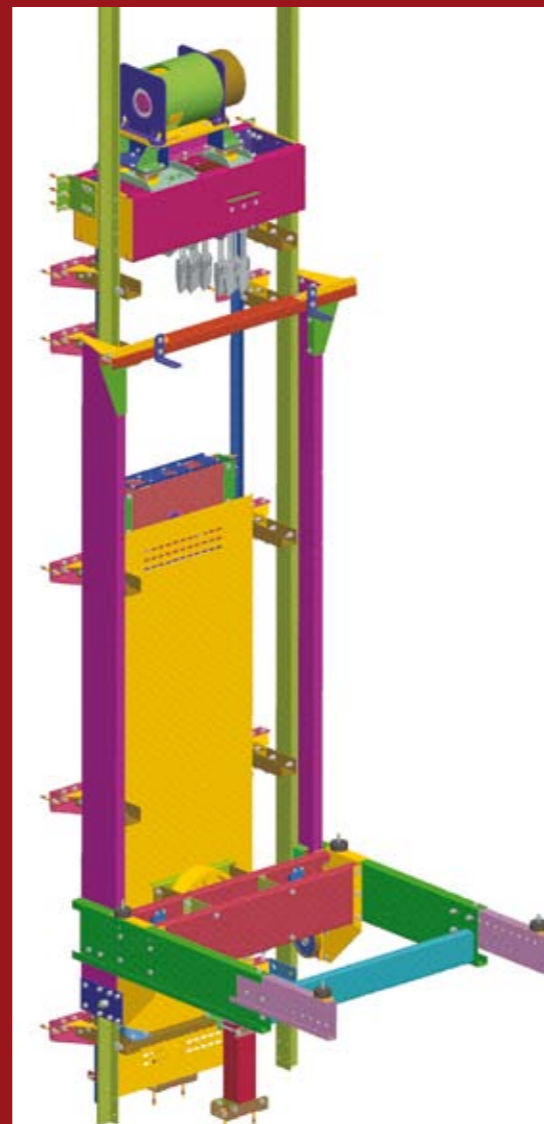

SEC представляет вашему вниманию TETHYS – решение без МП (MRL), объединяющее самую высококачественную технологию в мире лифтов. Лифт TETHYS без МП оснащен безредукторным синхронным двигателем на постоянных магнитах. При работе двигатель не вызывает никаких вибраций и шумов, обеспечивая крайнее тихое, комфортабельное и гладкое движение.



ТИТАН

высокоскоростные электрические лифты для многоэтажных зданий

ТИТАН – это наше решение для использования в средне и многоэтажных зданиях для лифтовых рынков по всему миру. Это решение подходит, как для жилых, так и для общественных зданий высотой до 150 м. ТИТАН позволяет Вам выбрать, как стандартные решения, так и применение под Ваш конкретный проект. Множество дополнительных возможностей позволяют увеличить применение комплектных систем.

Интеллектуальная система перевозки SEC

обладает мощной системой контроля, основанной на простом принципе: пассажир должен быть доставлен к месту своего назначения как можно быстрее, без большого скопления пассажиров и максимальным комфортом по сравнению с другими имеющимися лифтовыми системами. При получении сигнала вызова, система группового контроля распознает, сколько человек ожидают лифт, и на какие этажи они направляются. Таким образом, система группового контроля задействует такие алгоритмы движения лифтов, которые позволяют уменьшить время ожидания и доставки пассажиров на 15%-20% по сравнению с имеющимися системами, а также позволяют избежать большого скопления пассажиров в период пиковых нагрузок.

Прецизионная настройка

Превосходное движение лифта достигается применением систем с закрытой обратной связью, которая постоянно отслеживает параметры движения кабины, измеряет малейшие отклонения от заданных параметров и вносит коррективы в течении миллисекунды для возобновления заданного режима движения.

Интеллектуальное управление дверьми

Для увеличения безопасности пассажиров и уменьшения времени на закрытие дверей, используются специальные трехмерные системы контроля входа. Эти системы создают невидимую сеть на входе в лифт с захватом части лифтового холла. Постоянное сканирование этого пространства позволяет микропроцессору распознавать наличие препятствия и выдвигать команду на открытие двери до вступления в контакт с пассажиром.



Г/п (кг)	Пассажиры	Скорость (м/с)	Макс. подъем	Размеры кабины (Ш x Г)	Размеры дверей (Ш x Г)	Размеры шахты (Ш x Г)	Прямок (мм)	Высота последнего этажа (мм)	Мощность двигателя (кВт)	Ток двигателя (А)	Главный преобразователь лифта (А)
800	10	1,6	80	1400x1350	2ПЦ 800	1900x2100	1500	4400	10	24	35
800	10	1,75	80	1400x1350	2ПЦ 800	1900x2100	1600	4400	11	26	35
800	10	2	120	1400x1350	2ПЦ 800	1900x2100	1650	4500	12	28	35
800	10	2,5	150	1400x1350	2ПЦ 800	1900x2100	3250	4800	13	32	40
800	10	3	150	1400x1350	2ПЦ 800	1900x2100	3250	4850	16	38	50
800	10	3,5	150	1400x1350	2ПЦ 800	1900x2100	3250	4850	18	43	50
800	10	4	150	1400x1350	2ПЦ 800	1900x2100	3500	5200	21	49	63
900	12	1,6	80	1600x1300	2ПЦ 900	2100x2050	1500	4400	11	26	35
900	12	1,75	80	1600x1300	2ПЦ 900	2100x2050	1600	4400	12	28	35
900	12	2	120	1600x1300	2ПЦ 900	2100x2050	1650	4500	13	31	40
900	12	2,5	150	1600x1300	2ПЦ 900	2100x2050	3250	4850	15	36	50
900	12	3	150	1600x1300	2ПЦ 900	2100x2050	3250	4900	18	43	50
900	12	3,5	150	1600x1300	2ПЦ 900	2100x2050	3250	4900	20	48	63
900	12	4	150	1600x1300	2ПЦ 900	2100x2050	3500	5200	23	55	63
1000	13	1,6	80	1600x1400	2ПЦ 1000	2200x2150	1500	4400	12	28	35
1000	13	1,75	80	1600x1400	2ПЦ 1000	2200x2150	1600	4400	13	31	40
1000	13	2	120	1600x1400	2ПЦ 1000	2200x2150	1650	4500	14	33	40
1000	13	2,5	150	1600x1400	2ПЦ 1000	2200x2150	3250	4900	16	38	50
1000	13	3	150	1600x1400	2ПЦ 1000	2200x2150	3250	4950	19	46	50
1000	13	3,5	150	1600x1400	2ПЦ 1000	2200x2150	3250	4950	23	55	63
1000	13	4	150	1600x1400	2ПЦ 1000	2200x2150	3500	5300	26	62	80
1150	15	1,6	80	1900x1350	2ПЦ 1100	2400x2100	1500	4400	13	32	40
1150	15	1,75	80	1900x1350	2ПЦ 1100	2400x2100	1600	4400	14	34	40
1150	15	2	120	1900x1350	2ПЦ 1100	2400x2100	1650	4500	15	36	50
1150	15	2,5	150	1900x1350	2ПЦ 1100	2400x2100	3250	4900	19	46	50
1150	15	3	150	1900x1350	2ПЦ 1100	2400x2100	3250	4950	22	53	63
1150	15	3,5	150	1900x1350	2ПЦ 1100	2400x2100	3250	4950	26	62	80
1150	15	4	150	1900x1350	2ПЦ 1100	2400x2100	3500	5300	30	72	80
1250	16	1,6	80	2000x1350	2ПЦ 1100	2500x2100	1600	4400	13	32	40
1250	16	1,75	80	2000x1350	2ПЦ 1100	2500x2100	1650	4400	14	34	40
1250	16	2	120	2000x1350	2ПЦ 1100	2500x2100	1700	4500	16	38	50
1250	16	2,5	150	2000x1350	2ПЦ 1100	2500x2100	3300	4900	20	48	63
1250	16	3	150	2000x1350	2ПЦ 1100	2500x2100	3300	4950	24	58	63
1250	16	3,5	150	2000x1350	2ПЦ 1100	2500x2100	3300	4950	28	67	80
1250	16	4	150	2000x1350	2ПЦ 1100	2500x2100	3500	5300	32	77	80
1350	18	1,6	80	2000x1450	2ПЦ 1100	2500x2200	1600	4400	14	34	40
1350	18	1,75	80	2000x1450	2ПЦ 1100	2500x2200	1650	4450	15	36	50
1350	18	2	120	2000x1450	2ПЦ 1100	2500x2200	1700	4500	17	41	50
1350	18	2,5	150	2000x1450	2ПЦ 1100	2500x2200	3300	4900	22	53	63
1350	18	3	150	2000x1450	2ПЦ 1100	2500x2200	3300	4950	26	62	80
1350	18	3,5	150	2000x1450	2ПЦ 1100	2500x2200	3300	4950	30	72	80
1350	18	4	150	2000x1450	2ПЦ 1100	2500x2200	3500	5300	35	84	100
1600	21	1,6	80	2000x1700	2ПЦ 1100	2500x2450	1700	4400	16	38	50
1600	21	1,75	80	2000x1700	2ПЦ 1100	2500x2450	1750	4450	18	43	50
1600	21	2	120	2000x1700	2ПЦ 1100	2500x2450	1800	4500	20	48	63
1600	21	2,5	150	2000x1700	2ПЦ 1100	2500x2450	3400	4900	26	62	80
1600	21	3	150	2000x1700	2ПЦ 1100	2500x2450	3400	5000	31	74	80
1600	21	3,5	150	2000x1700	2ПЦ 1100	2500x2450	3400	5000	36	86	100
1600	21	4	150	2000x1700	2ПЦ 1100	2500x2450	3600	5300	41	98	100
1800	24	1,6	80	2100x1750	2ПЦ 1200	2600x2500	1700	4400	18	43	50
1800	24	1,75	80	2100x1750	2ПЦ 1200	2600x2500	1750	4450	20	48	63
1800	24	2	120	2100x1750	2ПЦ 1200	2600x2500	1800	4500	23	55	63
1800	24	2,5	120	2100x1750	2ПЦ 1200	2600x2500	3400	4900	29	62	80
1800	24	3	120	2100x1750	2ПЦ 1200	2600x2500	3400	5000	35	84	100
1800	24	3,5	120	2100x1750	2ПЦ 1200	2600x2500	3400	5000	40	96	100
1800	24	4	120	2100x1750	2ПЦ 1200	2600x2500	3600	5300	46	110	120

Таблица стандартных решений



Г/п	1000-6300 кг или 13-84 пассажира
Высота подъема	63 м, макс. количество остановок 24
Кабина	проходная или непроходная
Ширина дверей	800-3200 мм
Высота дверей	2000-2500 мм
Привод	электрический или гидравлический
Скорость	0,15 до 1,6 м/с
Система управления	собирабельная, до 8 лифтов в группе

LAPETUS лифт большой вместимости



Лифт большой вместимости приспособлен к вашим требованиям как по размерам так и по характеристикам и эксплуатации.

В многоэтажных парковках, промышленных зданиях, торговых центрах, школах или в зданиях здравоохранения. В зависимости от предназначения, привод может быть электромеханический или электрогидравлический. Электрические лифты особенно подходят в строениях с большим пассажиропотоком. Групповая система управления лифтов еще дополнительно увеличивает эффективность эксплуатации. Гидравлические лифты предлагают удивительное экономное решение для зданий с низкой высотой подъема – до 18 м, особенно для лифтов со специфическими задачами и автомобильных лифтов.

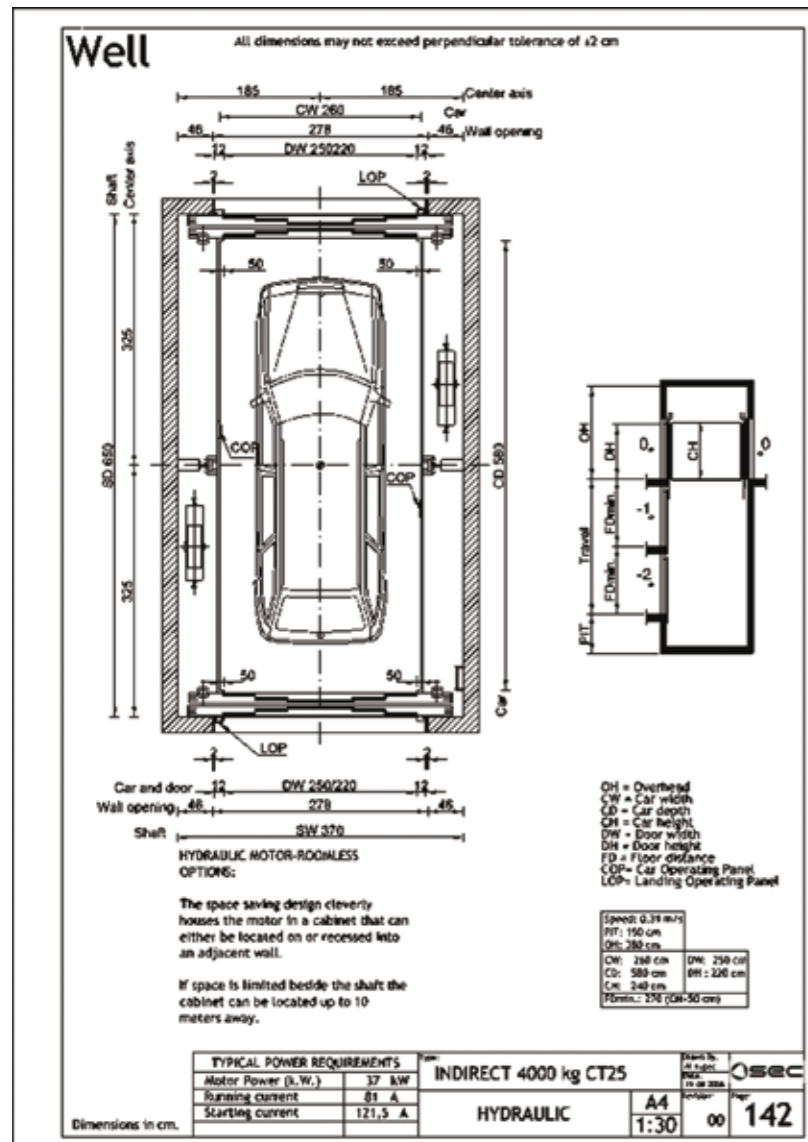

PAN малогрузовой лифт без машинного помещения



Малогрузовой (кухонный) лифт без машинного помещения – «PAN» работает с помощью редукторного привода, который всегда находится сверху в шахте. Предлагаем решение с соотношением 1:1, скоростью движения 0,36 м/с, максимальной г/п 250 кг, до 16 остановок – в зависимости от технической спецификации заказчика. PAN лифт использует H-тип микропроцессорную плату серийной системы управления, которая расположена сверху в шахте.

При заказе лифта PAN предлагаем ручные однопанельные или двухпанельные двери, а также двери горизонтального открывания типа «гильотина». Любая из них может быть установлена на т.н. парапете (погрузка с высоты в положении стоя) или на уровне пола (погрузка вилочным погрузчиком). На выбор имеются непроходная или проходная кабина, которые отличаются легковесным и переносным каркасом. Заказчик может выбирать несколько вариантов отделки купе и дверей: крашеную сталь по шкале RAL или нержавеющей сталь. По требованию поставляем лифт в комплекте с металлокаркасной шахтой. Внизу в таблице приводим стандартные размеры, значением допусков до 10 мм.

Г/п (кг)	100	100	100	200	200	200	250
Скорость (м/с)	0,38	0,38	0,38	0,38	0,38	0,38	0,38
Размеры кабины (ш x г)	800x800x800	900x900x900	1000x1000x1000	800x800x800	900x900x900	1000x1000x1000	1000x1000x1000
Размеры дверей (ш)	800x800	900x900	1000x1000	800x800	900x900	1000x1000	1000x1000
Соотн.	1:1	1:1	1:1	1:1	1:1	1:1	1:1
Макс. стат. нагрузка (кг)	125	125	125	250	250	250	320
Канатовед. шкив (Ø)	260	260	260	260	260	260	260
Двигатель	MR7	MR7	MR7	MR8	MR8	MR8	MR8
Подвесной канат (n x Ø)	2X6	2X6	2X6	2X7	2X7	2X7	2X8
Мощность двигателя (кВт)	0,8	0,8	0,8	1,1	1,1	1,1	1,5
Частотный преобр. (кВт)	1,5	1,5	1,5	1,5	1,5	1,5	2,5
Рабочий ток (А)	1,7	1,7	1,7	1,7	1,7	1,7	2,1
Пусковой ток (А)	2,1	2,1	2,1	2,1	2,1	2,1	3,0
Направляющие кабины (тип)	T 50x50x5	T 50x50x5	T 50x50x5	T 50x50x5	T 50x50x5	T 50x50x5	T 50x50x5
Направляющие противовеса (тип)	T 50x50x5	T 50x50x5	T 50x50x5	T 50x50x5	T 50x50x5	T 50x50x5	T 50x50x5

MRL 1:1 – малогрузовой лифт PAN без МП

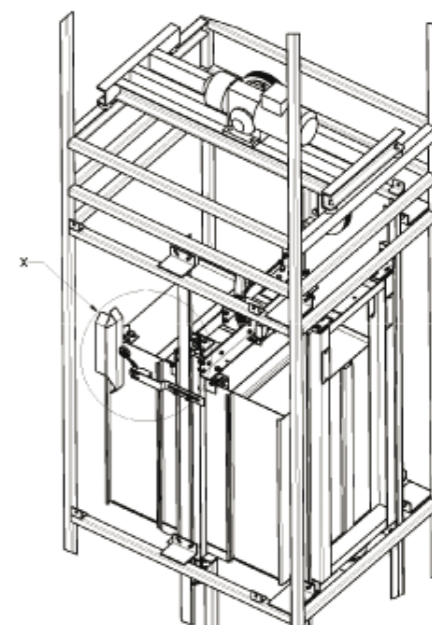

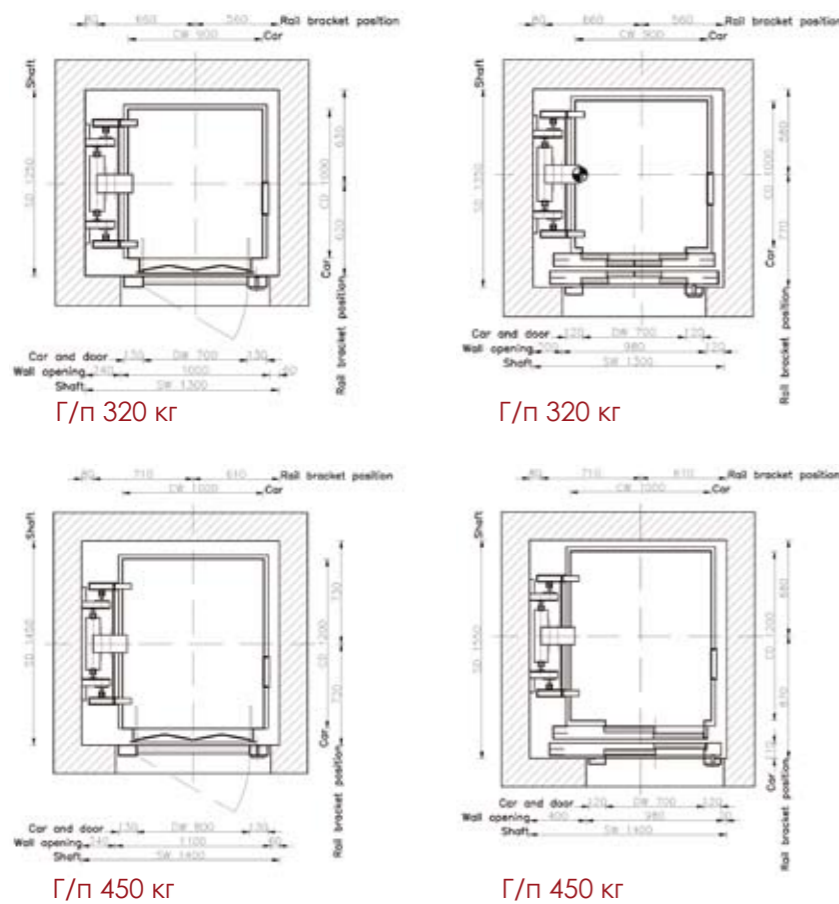

SKATHI

Лифт с безредукторной лебедкой и без МП, с возможностью уменьшенного приямка и уменьшенной высотой последнего этажа



SKATHI - новый лифт в семье SEC приспособлен специально для установки в небольшие шахты. SKATHI с уменьшенным приямком и уменьшенной высотой последнего этажа является оптимальным вариантом для проектов по замене лифтов или для установки в небольшую шахту, когда она уже построена и нет возможности ее увеличения. SKATHI лифт мы вам предлагаем в двух вариантах: без МП и с МП. В проектах по замене или модернизации лифта, важно, максимально эффективно использовать уже существующую шахту. Благодаря уникальному концепту SKATHI лифта, мы открыли еще большие возможности в этом направлении и можем предложить Вам оптимальный вариант для каждой конкретной ситуации. Рюкзачковая конструкция лифта позволяет сделать два и даже три входа в кабину. Для энергосберегающей синхронной лебедки характерно низкое энергопотребление. При некоторых проектах возможно также однофазное питание. SKATHI выпускается во всех моделях кабин и во всех возможных комплектациях, например ЖКИ-дисплеи, голосовой модуль и т.д.



METHONE

панорамные лифты



Стекланные лифты в стеклнной шахте – гидравлические, электрические, с МП или без. Широкий выбор размеров, приводов и панорамных дизайнов, предлагающих квадратные, овальные или восьмиугольные высокопрочные стеклнные стенки купе кабины. Панорамные лифты сконструированы и изготовлены в соответствии с новейшими сертифицированными стандартами качества и согласно правилам безопасности, благодаря чему наши панорамные лифты придают каждому дому, отелю или бизнес центру чувство элгантности и эксклюзивности.

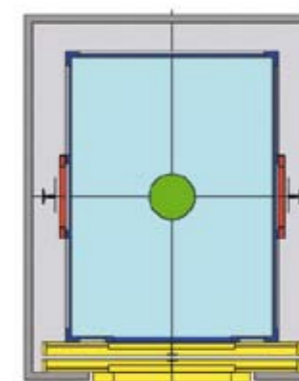

кабина 1

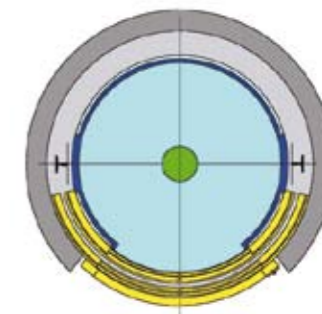

кабина 2

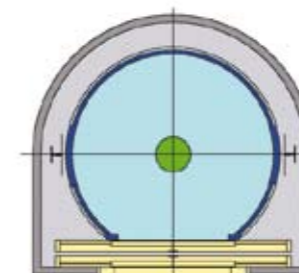

кабина 3

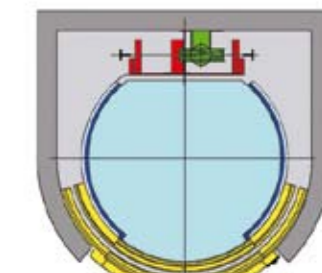

кабина 4

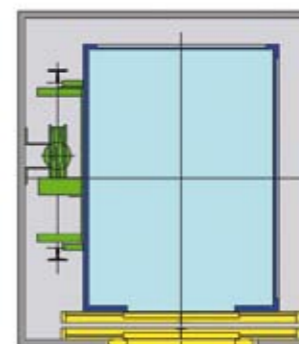

кабина 5

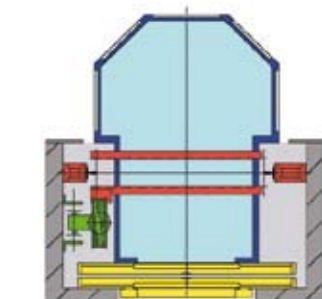

кабина 6

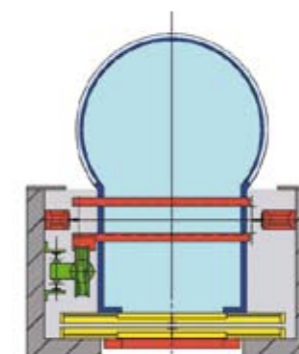

кабина 7

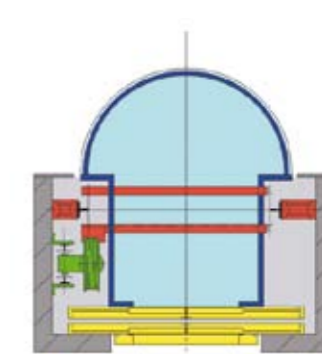

кабина 8

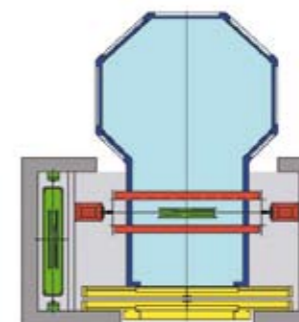

кабина 9

Габаритные размеры платформы TARVOS

Platform (width x length)		750x800	750x650	750x700	850x650	850x700	1000x800	1250x800
B	Stair gradient	from 0° up to 60°						
G	Min. height from step to ceiling with $\beta = 20^\circ$	1680						
	Min. stair width – wall fastening	895 (910)	935 (960)	975 (910)	965 (960)	1005 (910)	1130 (1010)	1215 (1010)
	with self supporting feet	975 (990)	1015 (940)	1055 (990)	1045 (940)	1085 (990)	1210 (1090)	1295 (1090)
LS (AO) (*)	Min. stair width – wall fastening	1045 (970)	1080 (920)	1115 (970)	1170 (920)	1205 (970)	1360 (1070)	1655 (1070)
	with self supporting feet	1125 (950)	1160 (1000)	1195 (1050)	1250 (1000)	1285 (1050)	1470 (1150)	1735 (1150)
LR	Total min. width	1870	1950	2030	2010	2090	2335	2540
	with negative bend				3545			
	with positive bend					4345		to verify

(*) Габаритные размеры разложенной платформы АО, при прямом входе, необходимо увеличить на +25 мм.

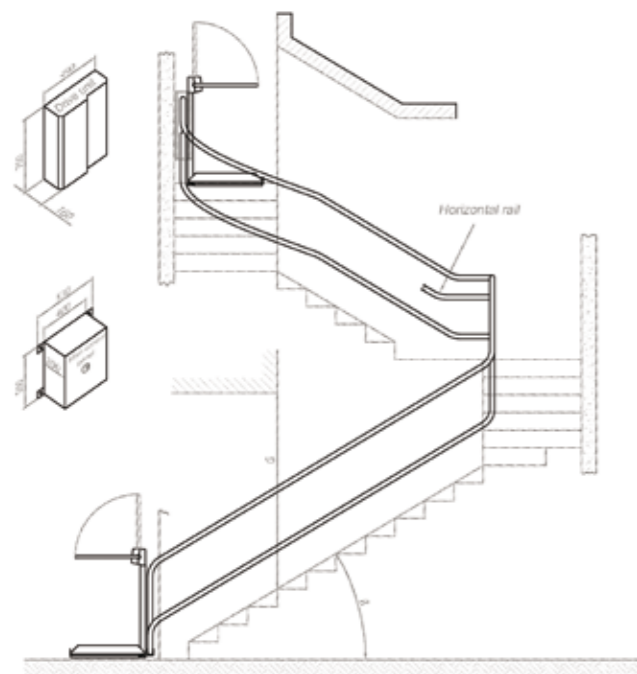
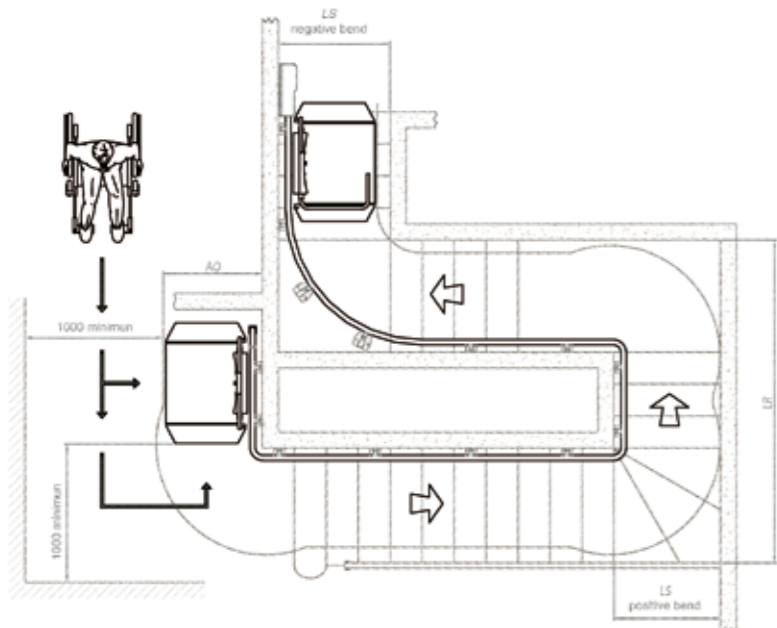

Minimum stair width	895 mm min
Platform dimensions	min 750x600 / max 1250x800
Maximum load capacity	225 kg (daN)
Max. gradient	0° - 60°
Min. overall dimensions with platform closed	305 mm
Minimum rail overall dimensions	95 mm
Electrical consumption	1,1/1,5 kW
Installation	indoor/outdoor
Soft-start and soft-stop system	standard
Slow down at bends	standard

TARVOS

наклонная платформа для не прямых лестниц



TARVOS - это наклонная платформа, предназначенная для установки на лестницах с меняющимся направлением и в ограниченных пространствах. В отличие от других продуктов на рынке, TARVOS не имеет тягового агрегата на борту и тем самым минимизирует занимаемое ею пространство. TARVOS, по сути, самая компактная наклонная платформа на рынке. TARVOS работает очень тихо и поэтому обеспечивает исключительно комфортную езду. Простой и элегантный дизайн этой платформы идеально сочетается с различными архитектурными стилями. Особое внимание уделено обеспечению безопасности и в этом смысле платформа на вершине в своем классе. Например, платформа остановится, если встретит препятствие на своем пути. Полная безопасность так же обеспечивается при выходе с платформы благодаря IBS (независимо работающим планкам системы). Более того, исключительная надежность и универсальность этой платформы обуславливают создание специальных установок, позволяющих справиться с большими наклонами, винтовыми лестницами и предоставить лучший сервис в любой ситуации.



NARVI

наклонная платформа для прямых лестниц



NARVI – это наклонная подъемная платформа, предназначенная для установки на прямых лестницах. Использование анодированного алюминия, герметично защищенных проводов, специальной краски, сделали NARVI подходящей для наружной установки. Простой и элегантный дизайн NARVI сочетается с любым архитектурным стилем.

Поскольку платформа работает на аккумуляторных батареях, она продолжит работу и при отключении электроэнергии. Люди с ограниченными возможностями без труда могут сами, без посторонней помощи управлять движением, открыванием и закрытием платформы. Особое внимание уделено обеспечению безопасности. Например, NARVI остановится, если на пути встретит препятствие.

Эта платформа соответствует всем Европейским стандартам.



Габаритные размеры платформы NARVI

Platform (width x length)		750x600	750x650	750x700	850x700	1000x800
B	Stair gradient	From 10° up to 45°				
G*	Min. height from step to ceiling with $\beta = 15^\circ$	1630				
LB*	Overall dimensions platform in the parking with $\beta = 30^\circ$	1340				
LD	Overall dimensions rail to the upper arrival	5+125				
	with fixing to wall	850	900	950	1050	1150
AO	Overall dimensions with opened platform	5+175				
	with self supporting feet	950	1000	1050	1050	1150
AM	Overall dimensions with closed platform	350				
	with self supporting feet	450				
AF	Additional dimensions in parking lot with frontal access	+175				

(*) Размеры из таблички примерные и по факту могут отличаться.

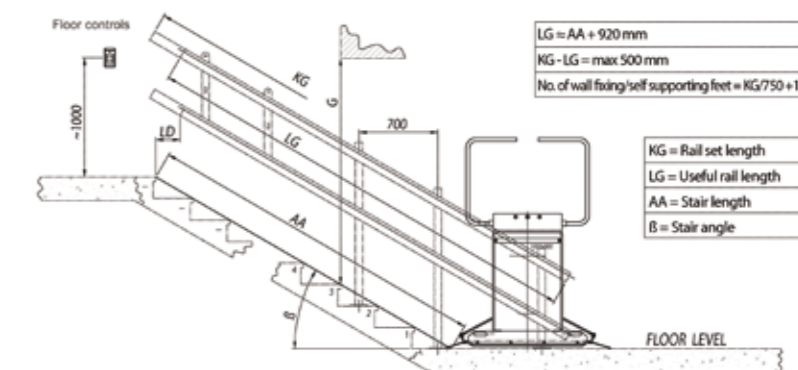
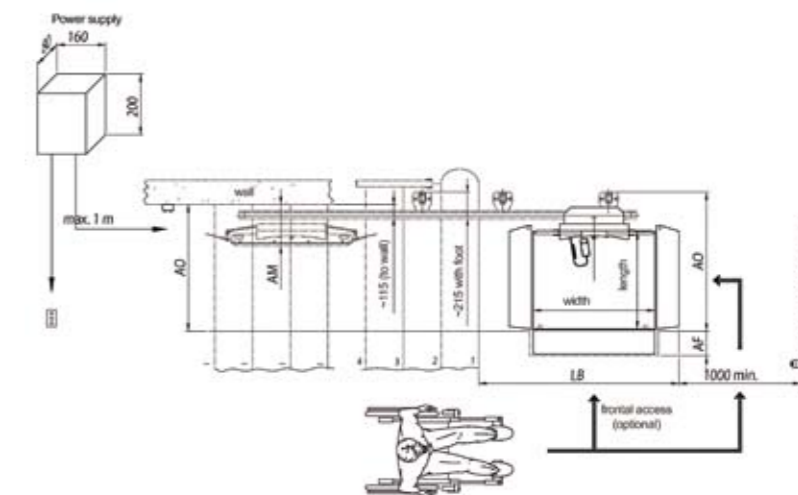

Minimum stair width	850 mm
Platform dimensions	min 750x600 / max 1000
Maximum load capacity	250 kg (daN)
Max. gradient	10° - 45°
Min. overall dimensions with platform closed	350 mm
Minimum rail overall dimensions	115 mm
Control circuits voltage	24 V DC
Speed	0,1 m/s max standard
Soft-start and soft-stop system	standard

МОДЕЛЬ TL план эскалатора коммерческого назначения (построенного внутри объекта)

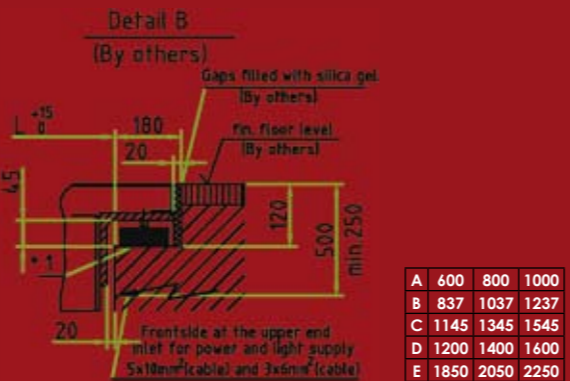
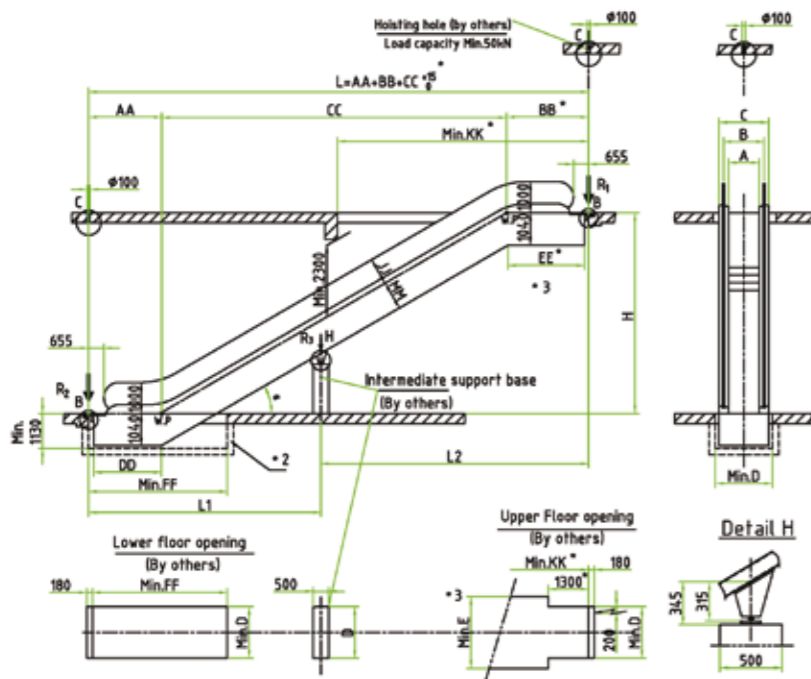

Сила реакции (KN)	
A	Без промежуточной опоры
	Одной промежуточной опорой
600	R1 = 3.4 * L + 15.5
	R2 = 3.4 * L + 10
	R3 = 3.4 * L + 3.5
800	R1 = 3.75 * L + 17
	R2 = 3.75 * L + 11
	R3 = 3.75 * L + 4
1000	R1 = 4.2 * L + 18.5
	R2 = 4.2 * L + 11.5
	R3 = 4.2 * L + 4.5

ТИП	α	AA	BB	CC	DD	EE	FF	JJ	KK	MM
TL 302	30°	2195	2564	H+1.732	2205	2482	4200	870	7900	940
TL 352	35°	2229	2648	H+1.428	2352	2455	4000	850	7100	960
TL 303	30°	2595	2964	H+1.732	2605	2882	4600	870	8300	940
TL 353	35°	2629	3048	H+1.428	2752	2855	4400	850	7500	960

МОДЕЛЬ TH план эскалатора общественного транспорта (построенного снаружи объекта)

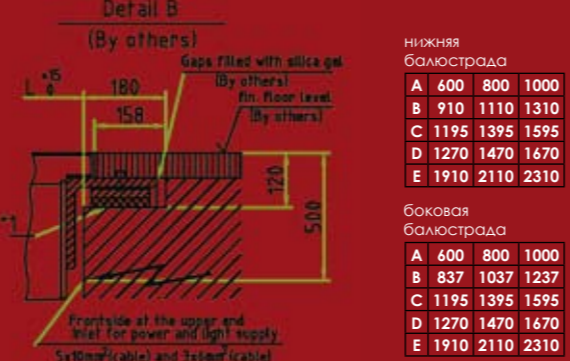
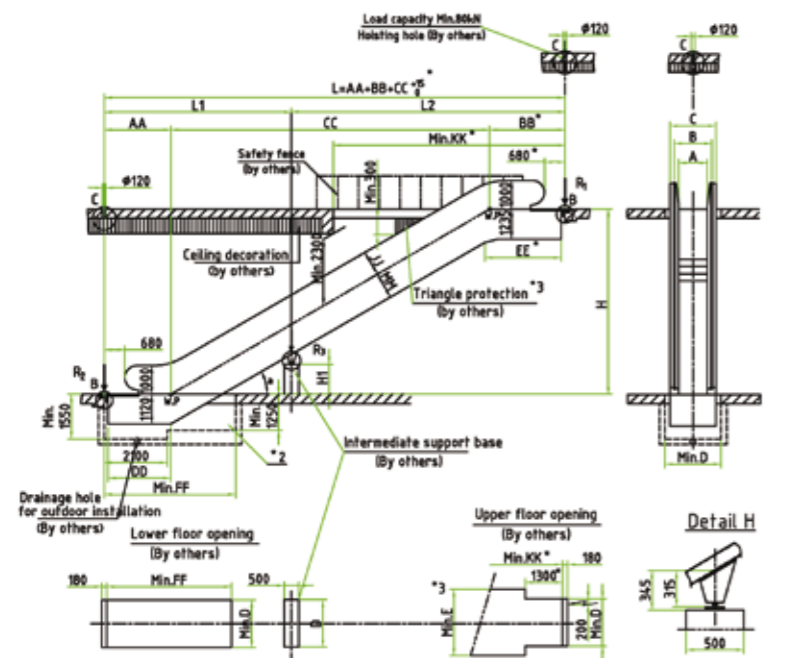

Сила реакции (KN)	
A	Без промежуточной опоры
	Одной промежуточной опорой
600	R1 = 4.05 * L + 16.3
	R2 = 4.05 * L + 8.5
	R3 = 4.2 * L + 10
800	R1 = 4.45 * L + 17
	R2 = 4.45 * L + 9.5
	R3 = 4.7 * L + 11
1000	R1 = 4.95 * L + 19.5
	R2 = 4.95 * L + 10.5
	R3 = 5.2 * L + 11.3

ТИП	α	Верхний размер	AA	BB	CC	DD	EE	FF	JJ	MM	KK
TH 302	30°	1500	2231	2598	H+1.732	2370	2815	4530	870	1060	8000
TH 303	30°	1500	2631	2998	H+1.732	2770	3215	4930	870	1060	8400
TH 304	30°	1500	3031	3398	H+1.732	3170	3615	5330	870	1060	8800
TH 352	35°	1500	2266	2682	H+1.428	2505	2780	4420	850	1080	7200
TH 353	35°	1500	2666	3082	H+1.428	2905	3180	4820	850	1080	7600
TH 303	30°	2700	2863	3283	H+1.732	3000	3500	5160	870	1060	8800
TH 304	30°	2700	3263	3683	H+1.732	3400	3900	5560	870	1060	9200

- Примечания:
- Отметка*1: Опоры должны быть на правильном уровне.
 - Отметка*2: Если существует приямок, он должен быть водонепроницаемым и ровным.
 - Отметка*3: Если не возможно обеспечить длины E, потом надо обеспечить защиту согласно EN 115 как показано (сделано со стороны покупателя).
 - Согласно EN 115, вход на обеих сторонах должен иметь достаточно места, чтобы обеспечивать пассажиропоток.
 - Размеры отметкой * надо удлинить за 470 мм в случае ступеньки 600 мм или двойных ступенек.
 - Размеры отметкой * надо удлинить за 500 мм в случае VVVV.
 - Все размеры в мм.
 - Промежуточная основа опоры и может быть сделана из бетонного или металлического строения (сделано со стороны покупателя).

МОДЕЛЬ TA1 план пассажирского конвейера - обычный



Сила реакции (KN)	
A	Без промежуточной опоры
	Одной промежуточной опорой
600	R1 = 3.4 * L + 15.5
	R2 = 3.4 * L + 10
	R3 = 3.4 * L + 3.5
800	R1 = 3.75 * L + 17
	R2 = 3.75 * L + 11
	R3 = 3.75 * L + 4
1000	R1 = 4.2 * L + 18.5
	R2 = 4.2 * L + 11.5
	R3 = 4.2 * L + 4.5

ТИП	α	AA	BB	CC	DD	EE	FF	JJ	KK	MM
TA 302	30°	2195	2564	H+1.732	2205	2482	4200	870	7900	940
TA 352	35°	2229	2648	H+1.428	2352	2455	4000	850	7100	960
TA 303	30°	2595	2964	H+1.732	2605	2882	4600	870	8300	940
TA 353	35°	2629	3048	H+1.428	2752	2855	4400	850	7500	960

МОДЕЛЬ TA2 план пассажирского конвейера - зигзаг

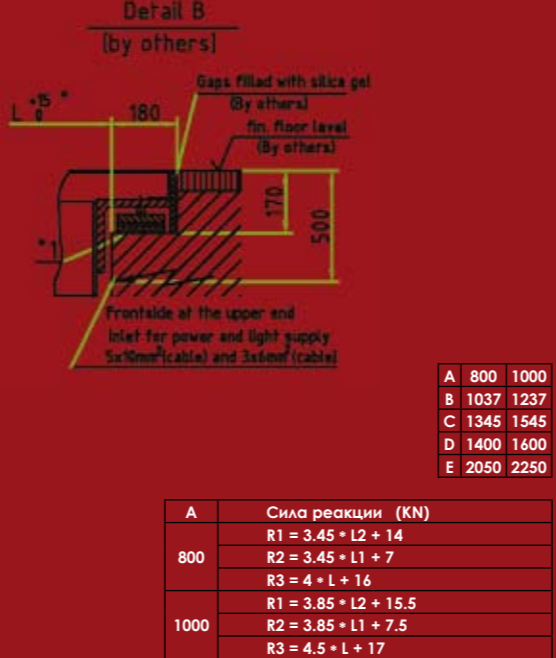

Сила реакции (KN)	
A	Без промежуточной опоры
	Одной промежуточной опорой
600	R1 = 4.05 * L + 16.3
	R2 = 4.05 * L + 8.5
	R3 = 4.2 * L + 10
800	R1 = 4.45 * L + 17
	R2 = 4.45 * L + 9.5
	R3 = 4.7 * L + 11
1000	R1 = 4.95 * L + 19.5
	R2 = 4.95 * L + 10.5
	R3 = 5.2 * L + 11.3

ТИП	α	Верхний размер	AA	BB	CC	DD	EE	FF	JJ	MM	KK
TA 2-10	10°	H+5.671+3945	17700	5740							
TA 2-11	11°	H+5.145+3755	16700	5480							
TA 2-12	12°	H+4.705+3595	15800	5230							

- Примечания:
- Отметка*1: Опоры должны быть на правильном уровне.
 - Отметка*2: Если существует приямок, он должен быть водонепроницаемым и ровным.
 - Отметка*3: Если не возможно обеспечить длины E, потом надо обеспечить защиту согласно EN 115 как показано (сделано со стороны покупателя).
 - Согласно EN 115, вход на обеих сторонах должен иметь достаточно места, чтобы обеспечивать пассажиропоток.
 - Размеры отметкой * надо удлинить за 500 мм в случае двойного конвейера или VVVV.

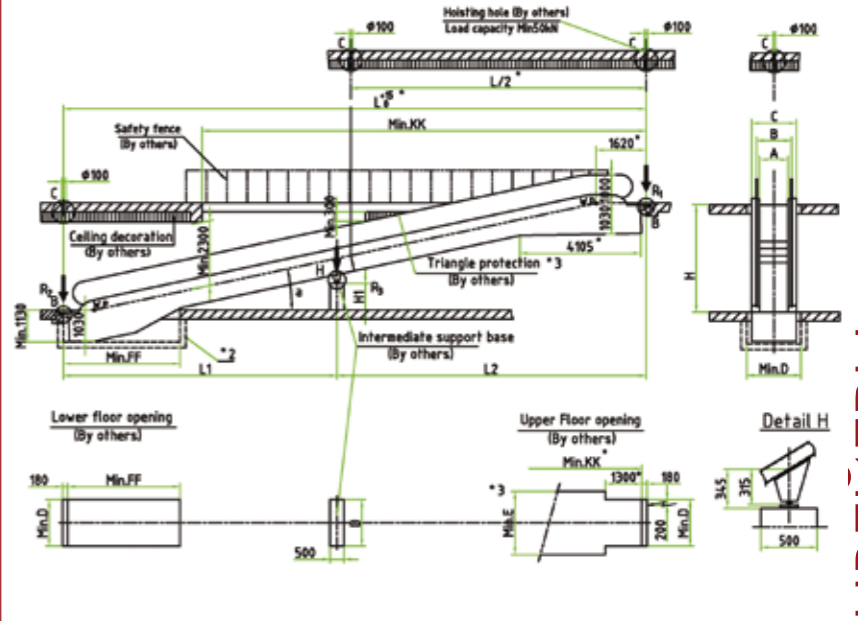

- Примечания:
- Отметка*1: Опоры должны быть на правильном уровне.
 - Отметка*2: Если существует приямок, он должен быть водонепроницаемым и ровным.
 - Отметка*3: Если не возможно обеспечить длины E, потом надо обеспечить защиту согласно EN 115 как показано (сделано со стороны покупателя).
 - Согласно EN 115, вход на обеих сторонах должен иметь достаточно места, чтобы обеспечивать пассажиропоток.
 - Все размеры в мм.
 - Промежуточная основа опоры может быть сделана из бетонного или металлического строения (сделано со стороны покупателя).
 - Размеры отметкой * надо удлинить за 500 мм в случае двойного конвейера или VVVV.



ТИПОВЫЕ РАЗМЕРЫ КАБИН В мм
ДЛЯ ГРУЗОПОДЪЕМНОСТИ В кг

МОДЕЛЬ 100
HELENE

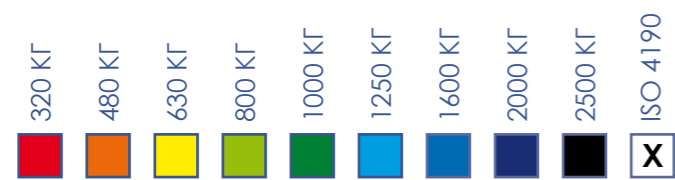
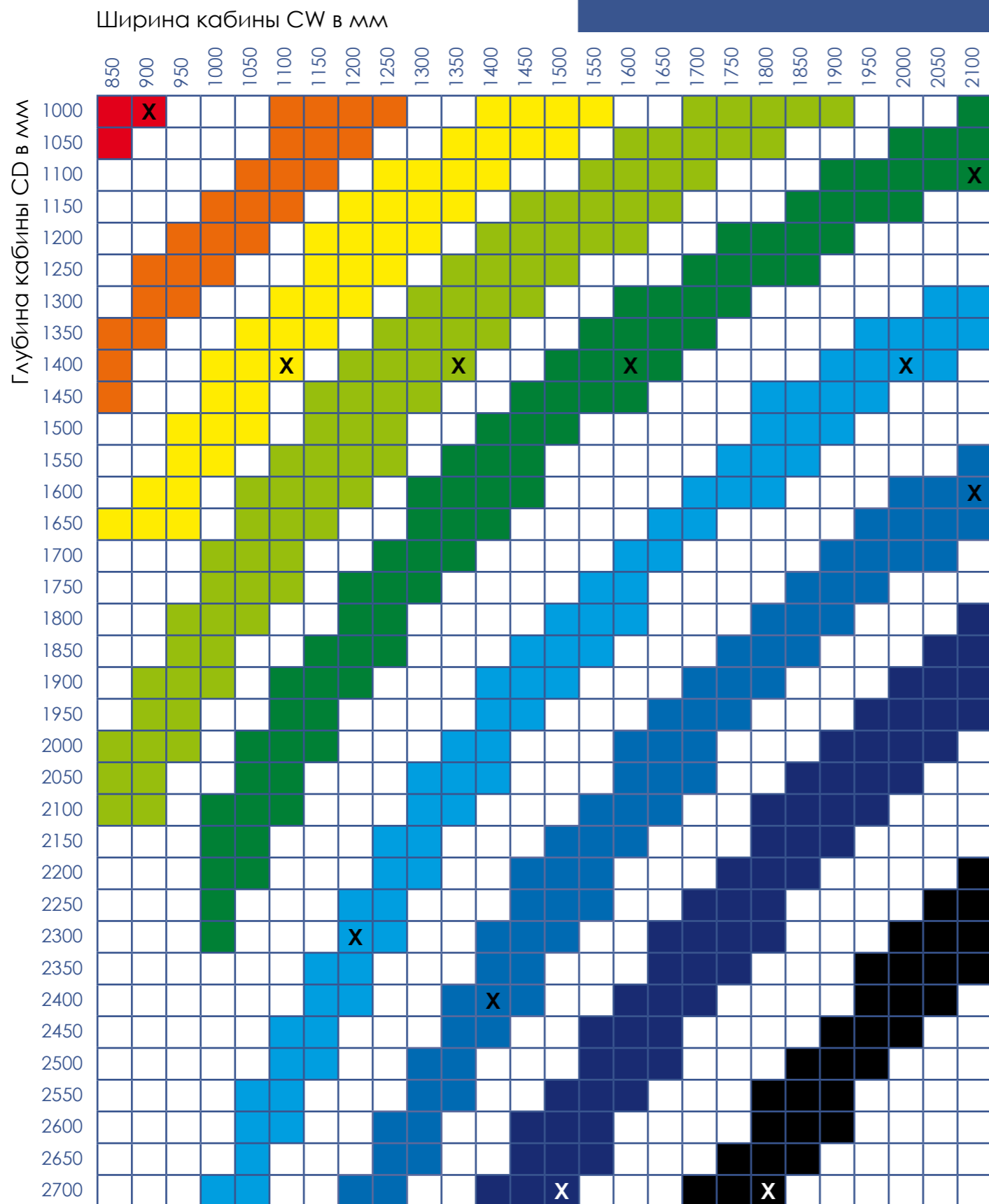

СТЕНЫ RAL 3013
ПОЛ NET223
ПОТОЛОК 8



СТЕНЫ RAL 1003
ПОЛ steel
ПОТОЛОК 8



МОДЕЛЬ 400
PANDORA

МОДЕЛЬ 600
PHOEBE

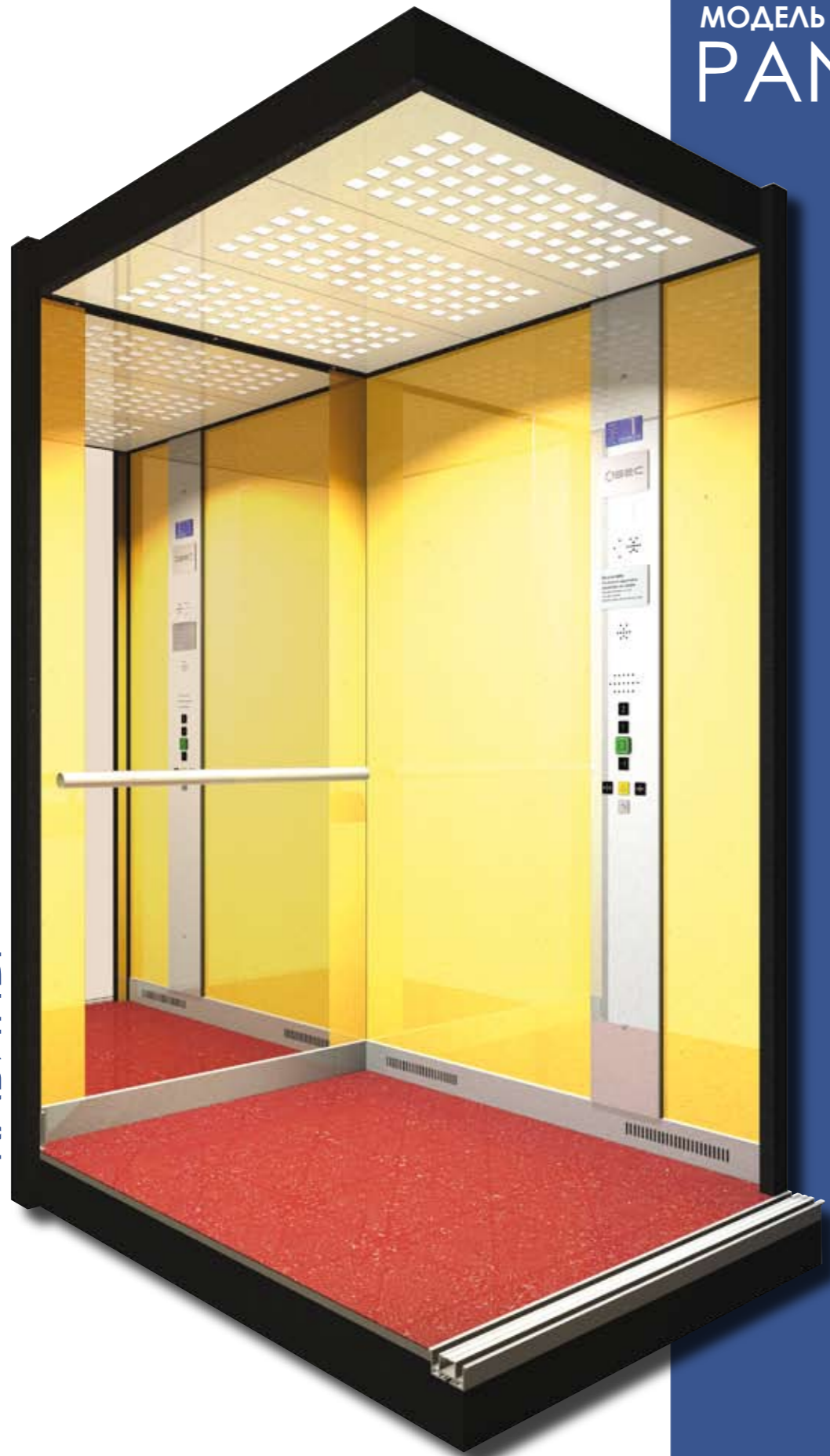

СТЕНЫ **0644 Sahara**
ПОЛ **NET406**
ПОТОЛОК **1**



СТЕНЫ **0067 Red**
ПОЛ **STEP8275**
ПОТОЛОК **1**



СТЕНЫ **0297 Light oak**
ПОЛ **NET223**
ПОТОЛОК **1**



СТЕНЫ **0263 Metallic gray streep**
ПОЛ **granite Tianshan red**
ПОТОЛОК **2**



СТЕНЫ **0083 Tundra green**
ПОЛ **NET400**
ПОТОЛОК **2**



СТЕНЫ **0217 Root walnut**
ПОЛ **STEP8299**
ПОТОЛОК **2**

КАБИНЫ

КАБИНЫ



МОДЕЛЬ 700
DIONE

МОДЕЛЬ 900
RHEA

КАБИНЫ



СТЕНЫ **INOX
Scotch brite
granite
China green**
ПОЛ
China green
ПОТОЛОК **4**



СТЕНЫ **INOX Square
granite
Giallo Venezia**
ПОЛ
Giallo Venezia
ПОТОЛОК **4**



СТЕНЫ **INOX
Scotch brite
granite
Blue pearl**
ПОЛ
Blue pearl
ПОТОЛОК **4**



КАБИНЫ

СТЕНЫ **INOX
SC525 GOLD
granite
Emerald pearl**
ПОЛ
Emerald pearl
ПОТОЛОК **7**



СТЕНЫ **INOX
Mirror
granite
Quartz red**
ПОЛ
Quartz red
ПОТОЛОК **7**





МОДЕЛЬ Hyperion I.
 СТЕНЫ 0718 Arctic
 ПОЛ STEP8299
 ПОТОЛОК 7



МОДЕЛЬ Hyperion III.
 СТЕНЫ 0720 Natural Savanna
 ПОЛ STEP8299
 ПОТОЛОК 9

КАБИНЫ
HYPERION



МОДЕЛЬ Hyperion II.
 СТЕНЫ INOX SB & 0203
 ПОЛ STEP8202 & STEP8299
 ПОТОЛОК 6



КАБИНЫ
HYPERION



МОДЕЛЬ Hyperion V.
 СТЕНЫ RAL 2002
 ПОЛ STEP8208 & NET406
 ПОТОЛОК not standard



МОДЕЛЬ Hyperion IV.
 СТЕНЫ 0318 Rubin red
 ПОЛ NET223
 ПОТОЛОК 10



МОДЕЛЬ Hyperion VI.
 СТЕНЫ INOX Mirror
 ПОЛ NET506
 ПОТОЛОК 9

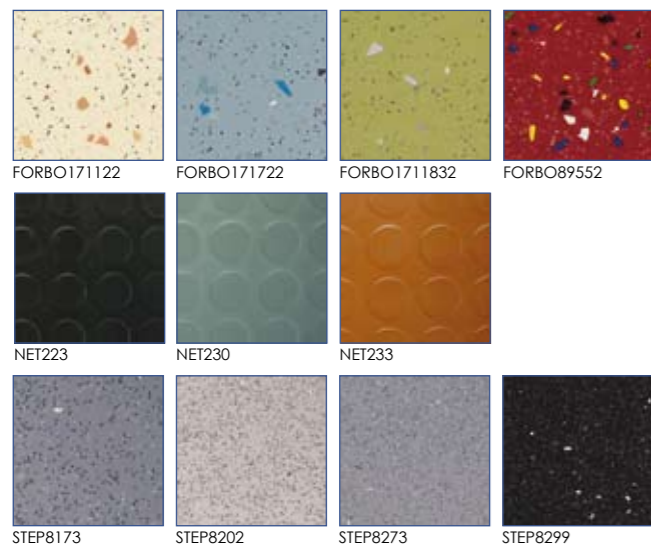

ПОКРЫТИЯ ИЗ РЕЗИНЫ
(модели 100, 400, 600, 700 и 900)

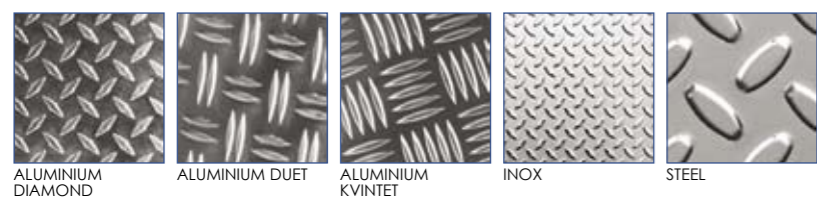

ПОКРЫТИЯ ИЗ МЕТАЛЛА
(модель 100)



ПОКРЫТИЯ ИЗ ГРАНИТА
(модели 400, 600, 700 и 900)

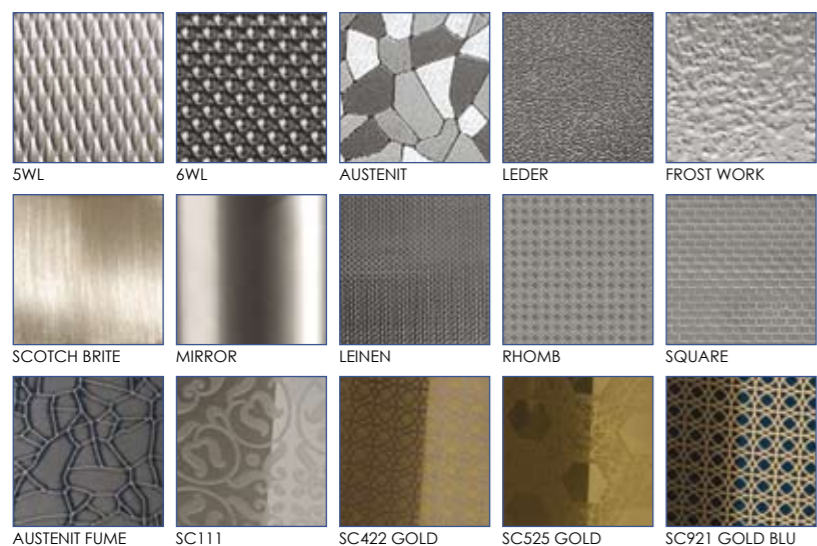

СТАНДАРТНАЯ И НЕСТАНДАРТНАЯ НЕРЖАВЕЮЩАЯ СТАЛЬ
(модели 600, 700 и 900)

СТАНДАРТНЫЙ ПЛАСТИК
(модели 400, 600 и 900)



НЕСТАНДАРТНЫЙ ПЛАСТИК
(модели 400, 600 и 900)



СТЕНЫ И ДВЕРИ, ОКРАШЕННЫЕ ПО ШКАЛЕ RAL
(модель 100)



КАБИНЫ

КАБИНЫ

ПОТОЛОК (модели 100, 400, 600, 700 и 900)



ПОТОЛОК 1



ПОТОЛОК 2

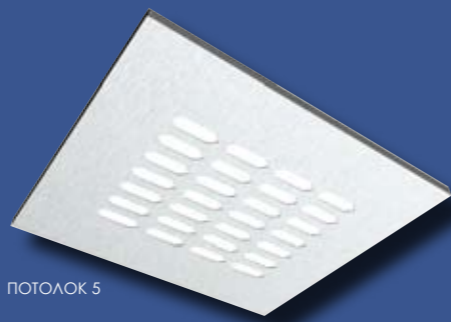

ПОТОЛОК 5



ПОТОЛОК 6



ПОТОЛОК 7

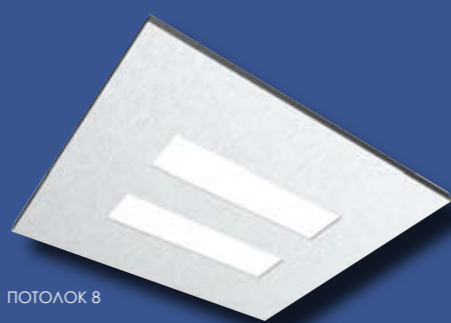

ПОТОЛОК 8



ПОТОЛОК 9



ПОТОЛОК 10

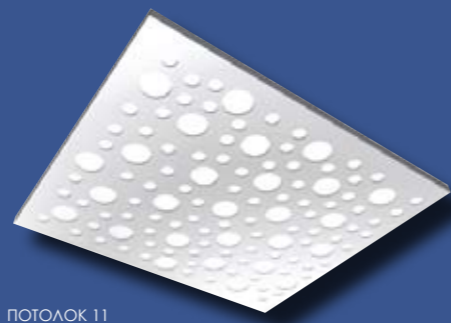

ПОТОЛОК 11

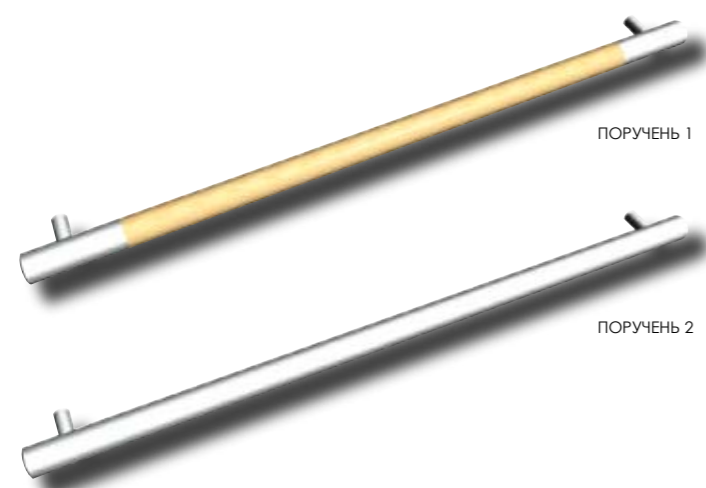

ПОРУЧЕНЬ 1

ПОРУЧЕНЬ 2

ПОРУЧЕНЬ (модели 100, 400, 600, 700 и 900)

Системы контроля доступа • Аварийная сигнализация • Автоматические двери • Зарядные устройства • Ремни • Кронштейны для крепления напр. • Буфера • Двери автобусного типа • Кабины • Двери кабины • Кабельные каналы • Кабели • Шасси кабины • Лампы освещения кабины • Компенсационные цепи • Контакторы • Шкафы управления • Груза противовеса • Шасси противовеса • Посты приказов (COP) • Кнопки вызова DDA • Стрелки направления движения • Аксессуары для дверей • Контакты дверей • Ролики для дверей • Дверные пружины • Замковые устройства • Матричные дисплеи • Электрические компоненты • Электрическое оборудование • Электромагниты • Электронные устройства аварийной сигнализации • Ключи экстернного открывания дверей • Аварийные лампы • Энкодеры • Концевые выключатели • Анкерные связи • Троса для крепления • Индикаторы уровня этажа • Безредукторные лебедки • Редукторы • Вкладыши • Смазка • Клипсы для напр. • Направляющие • Башмаки для напр. • Поручни • Компоненты для гидравлики • Интерком • Лицевые панели постов вызовов из нержавеющей стали • Кнопка-ключ • Лампы • Двери шахты • ЖКИ-дисплеи • ПО для контроля лифтов • Замки • Посты вызовов (LOP's) • Масленки • Магнитные сенсоры • Магнитные выключатели • Магниты • Сервисный блок • Микро выключатели • Электромоторы • Масло • Масленки для напр. • Ограничители скорости • Фотодатчики • Поршня • Упоры в приямок • Насосы • Блок питания • Шкивы • Кнопки вызова • Выпрямители • Реле • Отбойники • Ролики напр. кабины • Коуши для канатов • Тяговые канаты • Резиновые подушки • Отсечные клапана • Фотозанавес • Устройства безопасности • Ловители простые • Ловители прогрессивного действия • Полуавтоматические двери • Замки для полуавтоматических дверей • Сигнальные лампы • Пружины • Стальные канаты • Выключатели СТОП • Температурные датчики • Грузики для натяжения троса ограничителя • Термисторы • Пластиковые стопора • Втулки • Таймеры • Трансформаторы • Устройства связи двусторонние • Блоки клапанов • Взвешивающие устройства • Клипсы для крепления тросов 12



Пакеты модернизации SEC предлагают более быстрые и легко приспособляемые решения по поэтапной модернизации старых лифтов. На основе специально разработанных компонентов, используя технику быстрой установки, каждая модель улучшает несколько характеристик лифтов – безопасность, надежность, комфорт, внешний вид, общедоступность и коммуникацию.

СИСТЕМА УПРАВЛЕНИЯ

Шкаф управления E-тип SEC electronics – наиболее оптимальное решение для самых требовательных применений. Высокоэффективная система предлагает уникальную комбинацию разумных решений, скорости, плавности движения, надежности, безопасности и энергосбережения. E-тип обеспечивает следующее:

- до 8 лифтов в группе,
- скорость – до 4 м/с,
- до 48 этажей,
- точность этажного выравнивания – 3 мм,
- подключение к любой существующей двери (автоматическая или ручная),
- подключение к любому существующему двигателю (DC, AC или безредукторному),
- подключение к любым существующим индикаторам.

Преимущества:

- передовая электроника,
- сокращенное время поездки и ожидания лифта,
- повышенная безопасность,
- повышенный комфорт,
- улучшение этажного выравнивания,
- сокращение максимального времени ожидания.

ПАНЕЛЬ УПРАВЛЕНИЯ

Новый ряд решений панелей управления SEC незамедлительно внедряется в пассажирский интерфейс в Вашей кабине и на входе. Панели спроектированы для обеспечения усовершенствованных возможностей для пассажиров-инвалидов и включают такие защитные меры, как тактильные нажимные кнопки, голосовое извещение и TFT многоцветный дисплей.

Преимущества:

- усовершенствованный вид,
- простота в обращении,
- эстетический вид,
- прочность и долговечность.

ДВИГАТЕЛЬ

Экологически безвредные, энергосберегающие безредукторные или редукторные двигатели обеспечивают решения для любого пакета модернизации. Эти двигатели отличаются уменьшением электропотребления, усовершенствованным качеством поездки, минимальными требованиями для строительного пространства и веса, а также повышенной надежностью.

Преимущества:

- экономия пространства,
- увеличенная энергетическая эффективность,
- экологически безвредная работа,
- усовершенствованное качество поездки,
- повышенная безопасность.

ДВЕРИ

Двери тратят удивительно много времени для каждой поездки лифта. По этой причине, высококачественные двери предлагают решающий метод экономии времени и увеличения мощности (рабочего объема) двигателя Вашей лифтовой системы.

Преимущества:

- усовершенствованное качество, безопасность и надежность,
- современный вид,
- модулярные решения для всех пакетов модернизации.

КАБИНА ЛИФТА

SEC предлагает ряд напольных покрытий, освещений и решений для сигнализации. Мы также предлагаем целый спектр материалов по спецзаказу, обеспечивая полное соответствие модернизации лифта Вашим архитектурным требованиям. Вы можете выбрать любые комбинации стен и пола или, соответственно, использовать материалы и цвета, освещение... по собственному выбору для создания уникального дизайна.

Преимущества:

- современный дизайн в соответствии с Вашими требованиями,
- широкий выбор эстетичных вариантов,
- максимум комфорта (нпр.: поручень, зеркало, освещение).

УСТРОЙСТВА БЕЗОПАСНОСТИ

В старых тяговых лифтах всегда присутствует риск возрастания скорости кабины. Это может, из-за внезапного удара кабины в момент, когда спускающийся противовес опускается на буфера, вызвать телесные повреждения у пассажиров. Исключить такую возможность можно:

- заменив старую раму кабины на новую, оснащенную ловителями двойного действия;
- установив специальные канатные тормоза;
- установив новый привод с тормозами на главном вале.

Во всех случаях обязательна установка нового ограничителя скорости двойного действия.

Преимущество:

- Повышение безопасности.

Пакеты модернизации SEC дают ряд преимуществ владельцу и пассажирам:

- усовершенствованная техника безопасности
- повышенная надежность
- эффективная работа
- повышенная комфортность для пассажиров
- уменьшенное электропотребление
- новейший дизайн кабины
- соответствие стандартам
- повышение стоимости недвижимости

МОДЕРНИЗАЦИЯ ЛИФТОВ С СИСТЕМОЙ УПРАВЛЕНИЯ WARD LEONARD

Система управления Ward Leonard широко использовалась для лифтового оборудования, так как обеспечивает плавное управление и соответствующий вращающий момент. Много систем управления Ward Leonard и ее разновидности, остаются в эксплуатации и сегодня. Для всех этих лифтов используются шлифованные двигатели DC. Главные недостатки упомянутой системы:

- старые системы и дорогостоящие запчасти, которые уже трудно найти,
- необходимо часто менять запчасти в генераторе,
- очень большое энергопотребление из-за генератора.

SEC предлагает замечательный пакет модернизации, который включает электропривод с электронным управлением, с или без регенерационного блока. Таким образом, мы оставляем Ваш DC двигатель, который находится еще в очень хорошем состоянии, и устанавливаем новое электрическое оборудование. Пакет модернизации SEC DC обеспечивает превосходную эффективность с существующим мотор-генератором. Кроме того, полностью цифровой привод потребует гораздо меньше обслуживания, времени и затрат на ремонт.

Преимущества:

- Снижение потребления электроэнергии на 20%, благодаря статичному генератору без регенерационного блока.
- Снижение потребления электроэнергии на 40%, благодаря статичному генератору с регенерационным блоком.
- Самая рентабельная модернизация, использующая существующие DC редукторные или безредукторные двигатели.
- Усовершенствованная работоспособность, повышенная безопасность и надежность.

Решения SEC и DDA (EN 81-70)

Общий доступ для инвалидов – важный момент проектирования любого общественного здания. SEC предлагает ряд пакетов модернизации, приспособленных для применения в самых комплексных ситуациях, связанных с доступом. Наши пакеты могут быть изготовлены с учетом всех требований наших клиентов со своевременной доставкой.

Решения SEC и BREEAM

Два значения BREEAM доступны для энергосберегающих лифтов. Пакеты модернизации SEC могут помочь Вашим проектам достигать необходимые BREEAM классификации.



Значение 1

Анализ транспортных требований и структуры для оптимизации расчета лифта. Специалисты SEC будут рады провести анализ трафиков Вашего здания. Для подробной информации свяжитесь, пожалуйста, с нами.

Значение 2 (при условии выполнения Значения 1)

Расчет лифта должен включать 3 из 4-х параметров энергосбережения:

- а. Стережущий режим вне часов пик и в нерабочий период.
- б. Панель управления лифта с VVVF инвертором.
- в. Регенеративный блок.
- г. Энергосберегающее освещение и дисплеи модернизационных пакетов SEC обычно включают параметры а, б и г.

Решения SEC и VDI 4707

Модернизационные пакеты SEC рассчитаны на высокую степень экономии в эксплуатации, в пространстве и в энергопотреблении. Семь классов потребления обеспечивают транспарантный и фактический обзор при классификации лифтов, согласно их энергетического действия. Они классифицируются от "А" до "G", с "А" начинается самое эффективное, самое лучшее в классификации. Классификация сочетает измерения энергией покоя и работы. Пакеты модернизации SEC, как правило, обеспечивают эффективность класса "B", но можно сделать и пакет модернизации SEC, который соответствует классу "A".

Решения SEC и 95/216/EC (усовершенствование безопасности для существующих лифтов) и SNEL (EN 81-80)

Пакеты модернизации SEC могут удовлетворить всем 10 рекомендациям комиссии ЕС:

1. Двери кабины и индикатор этажного уровня.
2. Стальные канаты кабины.
3. Панель управления с большой точностью на остановочных уровнях.
4. Использование панелей приказов в кабине (COP) и поста вызовов (LOP) на этажах инвалидами без сопровождения.
5. Детекторы присутствия человека или животного на автоматических дверях.
6. Ловители лифтов со скоростью больше чем 0,6 м/с.
7. Система аварийной сигнализации с постоянным соединением.
8. Отсутствие асбеста в тормозной системе.
9. Устройство, предотвращающее неконтролируемое движение вверх.
10. Аварийное освещение кабины.



ТЕХНИЧЕСКИЕ ХАРАКТЕРИСТИКИ

Максимальное количество остановок:

- 16 при собирательном движении вверх – вниз с классической разжгутовкой
- 24 при собирательном движении вниз с классической разжгутовкой
- 48 при собирательном движении вверх – вниз с разжгутовкой последовательного типа

Максимальное число лифтов в группе:

- 8

Применение в лифтах следующих типов:

- Электрические 2х – скоростные лифты
- Электрические лифты с VVVF или ACVV
- Гидравлические лифты

Максимальная скорость лифтов:

- до 4 м/сек

Возможности позиционирования:

- Выключатели для считывания информации о шахте
- Выключатели для определения чистой остановки
- Выключатели для выравнивания
- Инкрементальные пульсы

Число дверей кабины лифта:

- 2

Тип дверей:

- все типы дверей

Интерфейс пользователей:

- Встроенные 2 семи сегментных индикатора для определения местонахождения лифта и многофункциональный дисплей
- Встроенное устройство программирования и индикации RS 232

Устройство отсчёта времени:

- Включено.

Выход для подключения индикатора и переговорного устройства:

- 3 линии с поддержкой протокола SSL3

Остальные важные характеристики:

- 25 программируемых таймеров
- 195 программируемых параметров
- 194 счетчика для статистической информации
- Запоминание более 200 ошибок с привязкой по времени
- Минимальное количество соединений и кабелей по кабине и шахте
- Все входы снабжены светодиодами
- Программирование и контроль параметров с помощью устройства RS 232
- Программатор с LCD дисплеем либо использование PC Laptop или PDA для программирования параметров
- Специальное программное обеспечение LIFTS для контроля
- Все соединения на разъёмах

Соответствие стандартам:

- EN 81-1
- EN 81-2
- EN 81-70 (DDA)
- EN 81-72
- Директиве по лифтам EC 95/16
- AS 1735.2
- EN 12015
- EN 12016
- EN 50178
- Технический регламент "О безопасности лифтов"

Е – ТИП шкаф управления лифта



Е тип VVVF плата управления



Е тип серийное кабинная доза

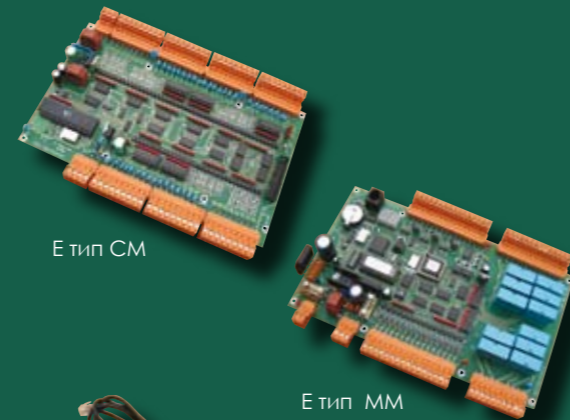

Е тип CM

Е тип MM



Е тип программатор

Е тип программатор, интегрированный на поверхность платы управления

LIFTS СИСТЕМА МОНИТОРИНГА ЛИФТОВ

LIFTS – это программное обеспечение для лифтов, применяемое для отображения и работы с параметрами на персональном компьютере, которые поступают с системы управления лифтом Е – типа.

Подключение к системе Е – типа производится через устройство RS232, модем или Ethernet. В комплект программного обеспечения LIFTS входят следующие модули:

Мониторинг

Визуальное отображение в реальном масштабе времени работы лифтовой системы на экране компьютера.

Дистанционное управление

Вызов лифта на заданный этаж, исполнение специальных функций и изменение параметров.

Диагностика

Отображение и запоминание таблицы ошибок, запись и графическое отображение реального состояния системы.

Статистика

Создание статистической базы данных в цифровом и графическом виде о вызовах, движении и ошибках.

Передача данных

Передача файлов с данными между компьютером и системой управления, например обновление программного обеспечения или изменение параметров.

Запись

Запись и сохранение данных в реальном масштабе времени таких как кривые движения, отметки чистой остановки, положение кабины.

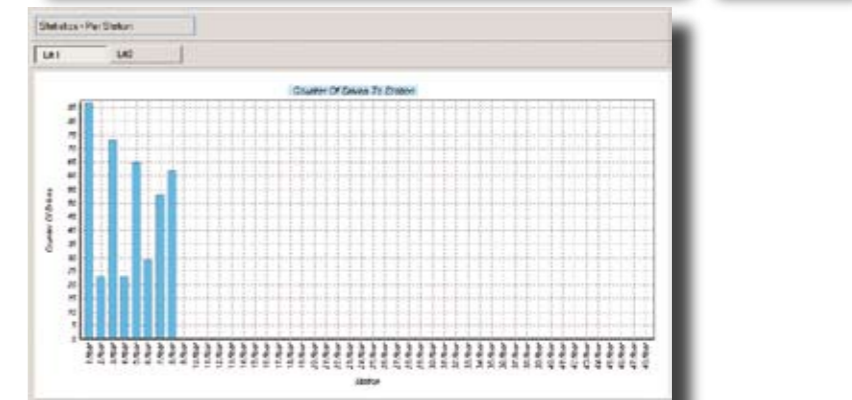
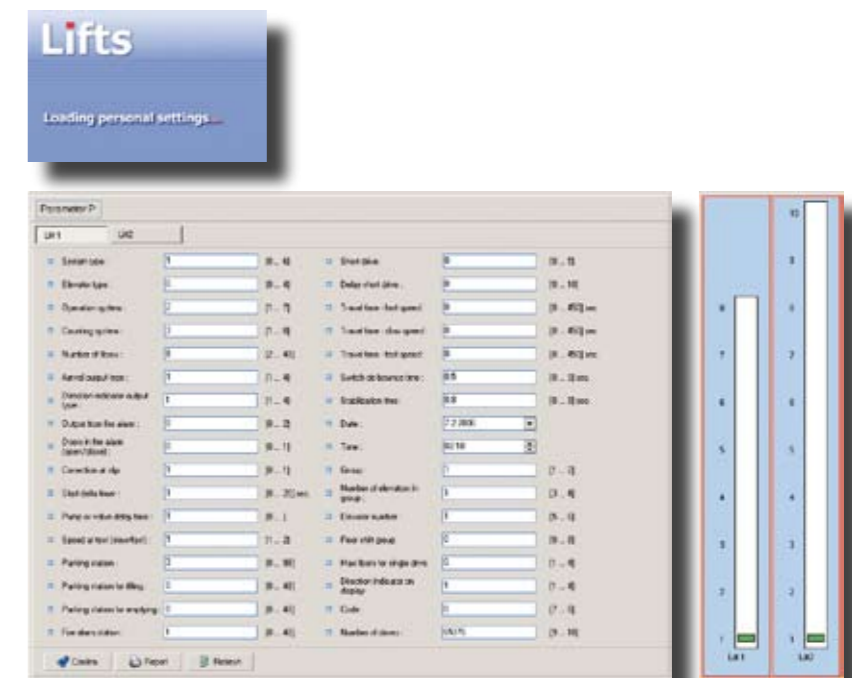



• PK96 точечный дисплей, SSL последовательный ввод

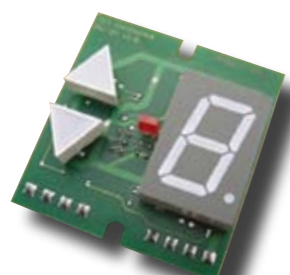

• PK81 7-сегментный дисплей, двоичный ввод



• PKN09 E-тип этажный модуль и TFT дисплей – 2,8 дюйма



• VM-LCD – переговорное устройство и ЖКИ-дисплей (SSL или двоичный ввод)

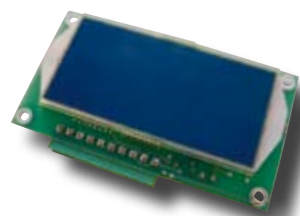

• PK-LCD – двойной 7-сегментный ЖКИ-дисплей и сигнал перегрузки кабины, двоичный ввод



• TFT – программируемый дисплей PKN10 – 5,7 дюйма

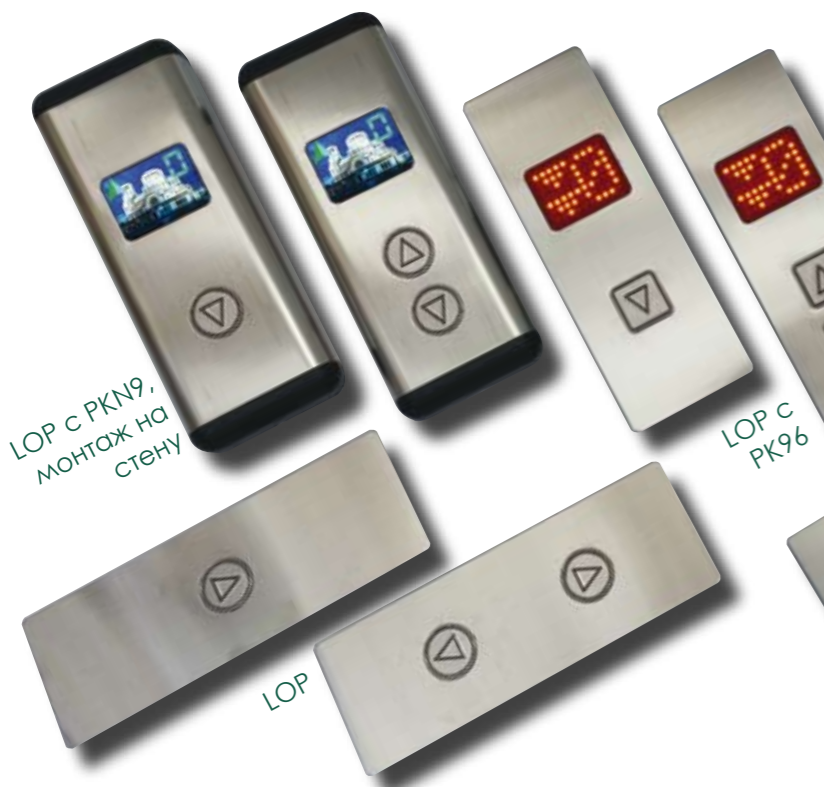

LOP с PKN9, монтаж на стену

LOP с PK96

LOP с PKN9

LOP

Стрелка направления



Lux - COP на всю высоту • LCD – PKN10 (ЖКИ) • в соответствии с EN 81-70



Normal - COP с PK96

Super - COP с PKN9

По заказу :



система ограничения доступа (кодвый замок)



сенсорный дисплей в кабине или на этаже

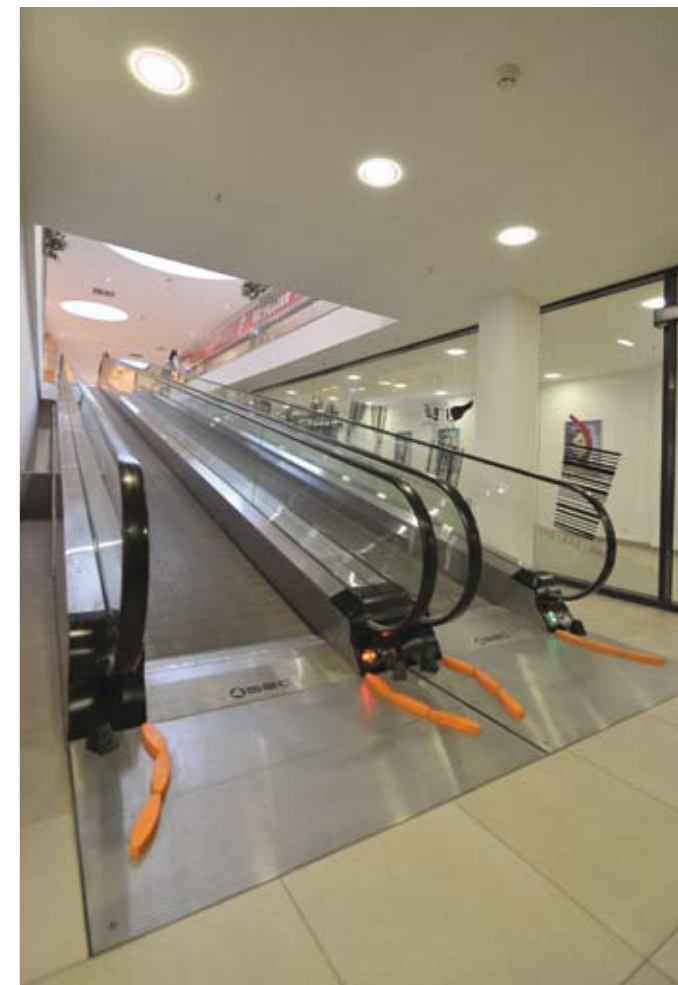
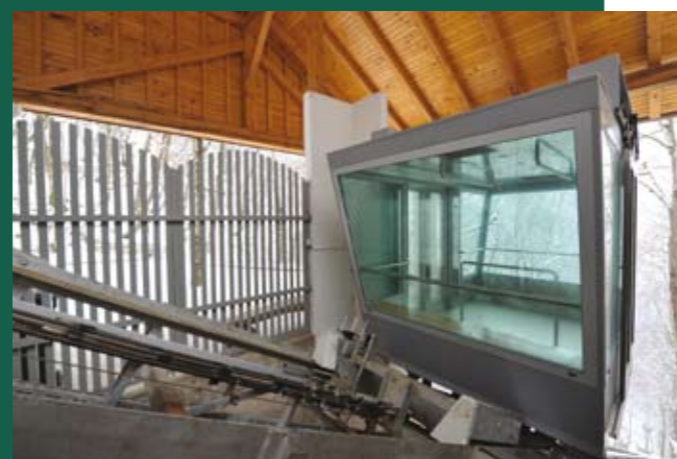

SEC d.o.o.
Бач 49а
6253 Кнежак
Словения - SI

ГЛАВНЫЙ ОФИС

Доленьска цеста 43
1000 Любляна
Словения – SI

Многоканальный: +386 1 365 80 30
Отдел продаж: +386 1 365 81 80
Факс – приемная: +386 1 365 80 39
Факс – отдел продаж: +386 1 365 81 89

СКЛАД

Бач 49а
6253 Кнежак
Словения - SI
Зал 6

Тел.: +386 5 710 07 65
Факс: +386 5 710 07 66

ПРОИЗВОДСТВО

Бач 49а
6253 Кнежак
Словения - SI

Тел.: +386 5 753 20 06
Факс механ.: +386 5 753 20 07
Факс электр.: +386 5 753 00 60

info@sec.si
www.sec.si

■ / SEC экспорт

